

Eliza S/S+

Manuel d'utilisation Français



Table des matières

1. Pour commencer : informations relatives à la sécurité.....	3
2. Informations importantes.....	7
3. Contenu de l'emballage.....	8
4. Description des fonctions.....	8
5. Vue d'ensemble.....	10
6. Installation.....	13
7. Voie de communication.....	17
8. La programmation.....	18
9. Vérification.....	19
10. Déclencheur radio.....	21
11. Informations générales.....	21
12. Maintenance.....	22
13. Données techniques.....	23
14. Environnement.....	25
15. Autres.....	27

1. Pour commencer : informations relatives à la sécurité



Lisez et respectez toujours les informations relatives à la sécurité accompagnées de ce symbole.

- Testez toujours le système conformément aux instructions avant de l'utiliser et testez toujours le produit après avoir effectué des réglages.
- L'appareil ne convient pas toujours à tous les utilisateurs et ne doit pas remplacer le suivi régulier mené par le personnel soignant.
- L'appareil ne constitue EN AUCUN CAS un équipement de maintien des fonctions vitales, où toute défaillance technique peut entraîner des blessures graves ou la mort.
- Vérifiez régulièrement l'unité et remplacez-la si nécessaire.
- L'utilisateur doit porter une attention particulière au potentiel d'interférence des autres systèmes utilisant des plages de fréquences radio identiques ou voisines.
- Les couvercles de compartiment situés à l'arrière ne doivent être ouverts que par du personnel autorisé selon les instructions du manuel d'entretien.



ATTENTION

Utilisez uniquement des batteries, une alimentation électrique et des accessoires approuvés pour ce modèle spécifique. Le branchement d'autres accessoires peut être dangereux et risque d'invalider la garantie et l'homologation du modèle.

- Utilisez uniquement le type d'alimentation électrique recommandé à la section Données techniques.
- L'alimentation électrique peut être utilisée comme un dispositif de déconnexion. La prise murale doit être installée à proximité de l'appareil et être facile d'accès.

IMPORTANT !

Cet appareil utilise des le réseau de téléphonie mobile. Par conséquent, la connexion ne peut pas être garantie en tout temps.

1.1. Sécurité de la batterie

L'unité Eliza et le déclencheur radio personnel contiennent des piles au lithium présentant des risques inhérents si elles ne sont pas utilisées correctement ou si elles sont endommagées.



Les piles au lithium peuvent entraîner des risques potentiels de brûlure chimique associés à leur ingestion. En cas d'ingestion ou de placement dans une partie du corps, consultez immédiatement un médecin.



Gardez les piles hors de portée des enfants.

- Le remplacement de la batterie ne peut être effectué que par des personnes autorisées conformément aux instructions de la section Entretien, voir 12. *Entretien page 22.*
- Utilisez uniquement des piles recommandées et désignées pour le produit.

- Utilisez uniquement le dispositif de chargement et le cordon désignés pour le produit.
- Ne chargez pas et n'utilisez pas l'appareil si vous remarquez un dysfonctionnement ou un problème potentiel avec la batterie comme une odeur, un changement de couleur, une chaleur excessive, un changement de forme, une fuite ou des bruits étranges.
- Ne démontez pas, n'écrasez pas, ne percez pas et n'endommagez pas les batteries.
- Conservez les batteries en toute sécurité dans un endroit frais et sec, stockez-les dans leur emballage d'origine ou dans un récipient désigné et évitez de les exposer à des températures ou à l'humidité extrêmes.
- En cas d'incendie : en grandes quantités si l'eau froide est un moyen d'extinction efficace pour les batteries au lithium. N'utilisez pas d'eau tiède ou chaude. N'utilisez pas de matériel d'extinction de type Halon. Vous pouvez utiliser de la poudre sèche, du sable ou de la terre.



Consult the Material Safety Data Sheet (MSDS) for further first-aid measures, fire-fighting measures, and other safety information.



Retirez immédiatement les piles vides, stockez-les et jetez-les correctement. Informations complémentaires disponibles dans la rubrique Informations environnementales, voir 14.1. *Informations environnementales page 25.*

1.2. Dispositifs médicaux

L'utilisation d'un appareil de transmission par signaux radioélectriques comme solution de téléassistance peut entraîner des interférences avec des dispositifs médicaux mal protégés. Consultez un médecin ou le fabricant du dispositif médical pour déterminer s'il est protégé correctement contre les signaux radioélectriques externes ou si vous avez des questions.

Pour éviter d'éventuelles interférences, les fabricants de dispositifs médicaux implantés recommandent de respecter une distance minimale de 15 cm entre un appareil sans fil et le dispositif médical.

Si vous pensez qu'une interférence est susceptible de se produire, éteignez immédiatement l'appareil. Pour toute question concernant l'utilisation de votre appareil sans fil avec un dispositif médical implanté, consultez votre professionnel de santé.

2. Informations importantes

Tous les systèmes utilisant des communications radio et réseau sont soumis à des interférences que l'utilisateur ne peut contrôler.

Les produits de Careium sont conçus pour réduire au minimum l'impact de ces interférences.

Néanmoins, l'utilisateur doit être conscient que les composants du système peuvent être soumis à des interférences ou à d'autres influences susceptibles de provoquer un dysfonctionnement.

Il est par conséquent important de vérifier régulièrement que chaque élément du système fonctionne dans toutes les zones, en particulier les communications radio. Contactez immédiatement votre fournisseur si vous suspectez un quelconque dysfonctionnement.

Les utilisateurs doivent faire particulièrement attention au risque de perturbations causées par des appareils qui communiquent sur des plages de fréquences radio identiques ou voisines.

Pour de plus amples informations, veuillez contacter votre fournisseur ou consulter le manuel d'entretien ou la documentation à l'adresse www.careium.com/support/.

L'appareil est équipé d'une batterie rechargeable qui permet de l'utiliser même en cas de panne de courant. L'appareil émet des bips pendant un court laps de temps après une panne de courant. Le centre de téléassistance sera informé en cas de panne de courant et de faible niveau de charge. Lorsque la batterie atteint un niveau de charge faible, un voyant d'état clignotant l'indique, *voir 5.3. Voyants lumineux et symboles page 12.*

L'alimentation par batterie de secours sécurise le fonctionnement jusqu'à 168 heures pour Eliza S et 72 heures pour Eliza S+.

3. Contenu de l'emballage

- Eliza S/S+
- Alimentation électrique
- Déclencheur radio avec ses accessoires
- Manuel d'utilisation/Guide de démarrage rapide

4. Description des fonctions

Eliza S/S+ est une téléassistance numérique et un centre smartcare. Le dispositif est adaptable aux besoins futurs et compatible avec une large gamme d'accessoires et de services d'aide, offrant à l'utilisateur une solution sur mesure.

Eliza S/S+ permet à l'utilisateur de demander de l'aide en cas d'accident ou de chute à son domicile. Eliza S/S+ peut contribuer à sauver une vie si une personne chute ou a un autre accident lorsqu'elle se trouve seule.

Eliza S/S+ dispose d'un module intégré pour les réseaux mobiles 2G, 3G et 4G. Eliza S+ peut transmettre des alarmes via des connexions haut débit/réseau et des réseaux de téléphonie mobile. Eliza S peut transmettre des alarmes sur les réseaux de téléphonie mobile. Grâce à la technologie standard VoIP (Voix sur IP) pour les appels, l'appareil offre à l'utilisateur la possibilité d'établir une communication vocale mains libres bidirectionnelle, même si les utilisateurs sont éloignés d'Eliza S/S+. L'appareil repose sur le protocole standard SIP qui permet de transmettre le son et la vidéo par la connexion numérique. Outre les appels d'alerte à communication vocale, Eliza S/S+ fournit une plate-forme permettant le transfert d'informations détaillées relatives aux alertes, de messages vocaux, de statuts de connexion, etc. L'unité Eliza S/S+ est associée à un numéro d'identification unique (identifiant) transféré et correspondant aux informations personnelles stockées au centre de réception des alertes (ARC, alarm receiving centre).

Le déclencheur radio est conçu pour être utilisé avec l'appareil, voir 10. *Déclencheur radio* page 21.

4.1. Activation de l'alerte

L'alerte d'assistance peut être activée :

- en appuyant sur le bouton d'un déclencheur radio couplé.
 - en appuyant sur le bouton d'assistance intégré d'Eliza S/S+.
- En cas d'activation, Eliza S/S+ appelle un récepteur d'alerte pour demander de l'aide.

4.2. Émetteurs radio

50 émetteurs radio (déclencheurs/capteurs) peuvent être programmés avec Eliza S/S+, par ex. un déclencheur radio. En cas d'alerte provenant d'un émetteur radio, l'état de la batterie de l'émetteur radio est testé.

4.3. Récepteurs d'alerte

Il est possible de programmer jusqu'à 10 récepteurs. L'alerte est identifiée grâce à l'utilisation d'un code d'alerte, programmé dans Eliza S/S+.

La personne recevant l'alerte peut alors parler directement avec la personne émettant l'alerte et entreprendre une action appropriée.

4.4. Autres fonctions

D'autres fonctions peuvent être activées ou modifiées. Veuillez consulter le manuel d'entretien ou contacter votre fournisseur pour toute information complémentaire.

5. Vue d'ensemble

5.1. Vue arrière

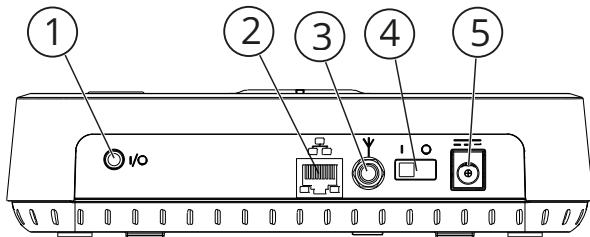



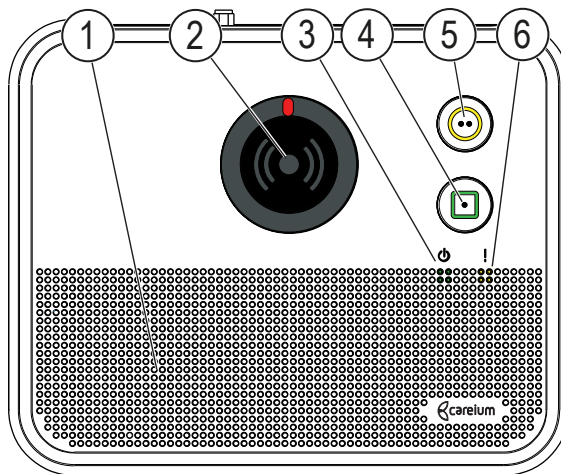

1. Connecteur E/S Sortie audio 3,5 mm ou entrée câblée
2. Port ethernet Connexion pour câble Ethernet depuis haut débit/réseau (Eliza S+ uniquement)
3. Connecteur d'antenne externe Pour une antenne externe qui doit être adaptée à une utilisation avec 2G/3G/4G
4. Commutateur d'alimentation Active ou désactive Eliza S/S+
5. Prise d'alimentation 9 V, 2 A

5.2. Vue de dessus



1. Haut-parleur
2. Bouton d'alerte
3. Voyant d'alimentation
4. Bouton avec symbole carré (vert)
5. Bouton avec symbole circulaire (jaune)
6. Voyant d'état

5.3. Voyants lumineux et symboles

2		ALERTE	ROUGE
		Voyant fixe	Fonctionnement normal
		Lumière clignotante	Alerte activée
3		ON	VERT
		Voyant fixe	Alimentation secteur
		Lumière clignotante	Panne de secteur
4		CARRÉ VERT	
		Appuyez pour annuler une alerte	
5		CERCLE	JAUNE
			Menu de service, etc
6		ÉTAT	ROUGE
		Éteint	Fonctionnement normal
		Voyant fixe	Problème réseau
		Lumière clignotante	Batterie faible

6. Installation

6.1. Retirez le couvercle supérieur



ATTENTION

Seules les personnes autorisées peuvent ouvrir le couvercle. Éteignez l'appareil et débranchez l'alimentation électrique externe avant de retirer le couvercle.

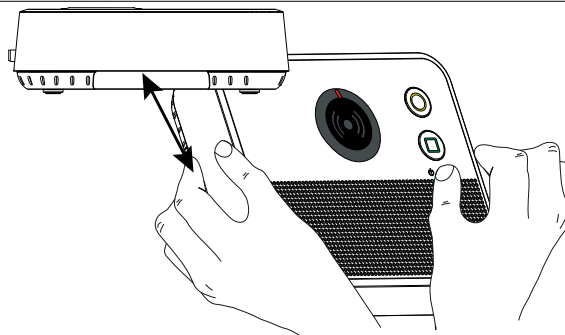

- Assurez-vous qu'Eliza S/S+ est éteint.
- Placez vos doigts des deux mains dans les rainures sur les côtés d'Eliza S/S+ et tirez doucement vers l'extérieur et vers le haut sur le couvercle supérieur.



IMPORTANT

Attention à ne pas tordre ou déformer le couvercle, au risque de l'abîmer.

6.2. Vue intérieure

L'illustration ci-dessous montre Eliza S/S+ sans couvercle supérieur.

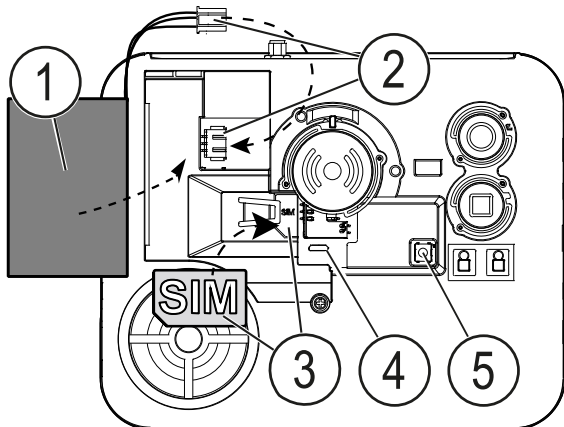

- | | |
|-------------------------------|--------------------------------|
| 1. Batterie | 4. Maintenance du port USB |
| 2. Connecteur de batterie | 5. Bouton de réglage du volume |
| 3. Emplacement pour carte SIM | |

6.3. Installation de la carte SIM

⚠ IMPORTANT

Éteignez l'appareil et débranchez l'alimentation électrique externe avant de retirer le boîtier.

- Mettez la batterie de côté avec précaution pour exposer le compartiment de la carte SIM. Si la batterie est déjà installée, regardez si elle est branchée afin de ne pas endommager le câblage.
- Installez la carte SIM comme sur l'illustration, en tenant compte des repères.
- Remplacez ou installez la batterie.

⚠ IMPORTANT

Si l'appareil est neuf ou s'il a été stocké, vérifiez toujours que la batterie est branchée.

- Remettez le couvercle, appuyez entre les trois boutons, un clic indique que le couvercle est bien fermé.

6.4. Connexion

Eliza S/S+ est facile à installer :

1. Raccordez l'alimentation électrique à la prise murale et le câble d'alimentation à la prise d'entrée CC. Veillez à ce que l'appareil soit toujours branché à l'alimentation secteur.
2. Placez le commutateur d'alimentation sur la position I
3. Vérifiez que le voyant lumineux **On**  reste rouge en permanence
4. Si le réseau mobile (GSM/UMTS/LTE) est détecté, le voyant d'état s'éteint dans les 120 secondes
5. Procédez à une alerte d'essai à partir d'Eliza S/S+



ATTENTION

L'installation doit uniquement être effectuée par du personnel autorisé conformément aux instructions du manuel d'entretien.

7. Voie de communication

Exemple d'une voie de communication simplifiée

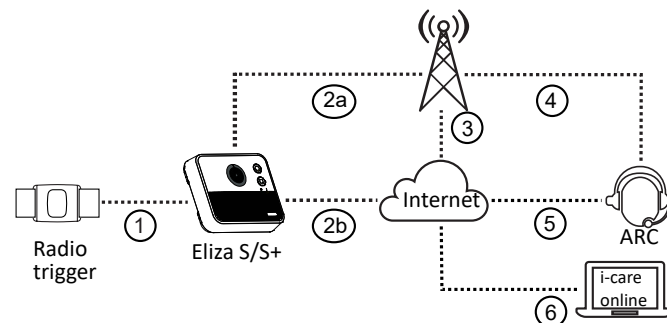

1. Déclencheur d'alerte radio ou filaire activé.
2. Selon le chemin de transmission sélectionné :
 - a. Connexion via réseau mobile (GSM/UMTS/LTE) (Eliza S/S+)
 - b. Connexion réseau fixe (uniquement Eliza S+).
3. Connexion de données via le réseau mobile (GSM/UMTS/LTE)
4. Connexion vocale via le réseau mobile (GSM/UMTS/LTE)
5. Connexion de données vers un centre numérique de téléassistance (ARC)
6. Connexion optionnelle au système de gestion des appareils i-care® en ligne.



8. La programmation

Les contacts, les codes d'alarme et les paramètres sont programmés via le système de gestion des appareils i-care® en ligne www.icareonline.com ou avec un ordinateur via un navigateur Web. Dans certains cas, l'appareil est livré entièrement programmé ou programmé automatiquement au démarrage.

Pour obtenir de l'aide sur la programmation, veuillez vous référer au manuel d'entretien ou contacter votre fournisseur.

8.1. Appairage de déclencheurs radio

Il est possible d'appairer jusqu'à 50 déclencheurs/capteurs radio ou autres émetteurs d'alerte radio à Eliza S/S+.

- Appuyez pendant 4 secondes sur le bouton carré vert  puis relâchez-le lorsque vous entendez un signal sonore et que le témoin d'alimentation  commence à clignoter.
- Activez l'émetteur radio. Un signal sonore retentit quand Eliza S/S+ reçoit le signal radio.
- Confirmez l'appairage en appuyant une fois sur le bouton d'alerte intégré rouge sur Eliza S/S+. Un signal sonore confirme le bon appairage.
- Le déclencheur radio est désormais appairé et réglé sur un type d'alerte par défaut. Le type d'alerte peut être modifié à tout moment à l'aide du service optionel i-care® en ligne.

Remarque : répétez les étapes ci-dessus pour appairer d'autres déclencheurs radio.

9. Vérification

Vérifiez toujours le fonctionnement après l'installation et le couplage. Les tests d'alarme doivent être effectués régulièrement et de manière à sécuriser toute la chaîne d'alarme, de l'émetteur radio au récepteur d'alarme.

9.1. Vérification de la couverture radio

Vérifiez toujours le fonctionnement du poste après l'installation et l'appairage.





- Appuyez pendant 4 secondes sur le bouton carré vert .
- Appuyez sur/activez le déclencheur radio/l'accessoire. Une fois qu'Eliza S/S+ capte le signal radio, vous entendez un signal sonore. Répétez cette opération dans toutes les zones où le déclencheur radio/l'accessoire doit fonctionner.

9.2. Vérification de la puissance du signal du réseau mobile

Lors de l'installation d'Eliza S/S+, il est nécessaire de vérifier la puissance du signal du réseau mobile. Cette vérification peut être effectuée sur www.icareonline.com ou voir 9.2.1. *Vérification sur l'appareil page 20.* Pour en savoir plus, consultez le manuel d'entretien.

9.2.1. Vérification sur l'appareil

Vérifiez la puissance du signal du réseau mobile sur l'appareil.

1. Appuyez sur le bouton cercle jaune et maintenez-le enfoncé .
2. Une voix de synthèse indiquera : **-Service Mode !**
3. Appuyez une fois sur le bouton carré vert .
4. Une voix de synthèse indiquera : **-Signal strength !**
5. Appuyez une fois sur le bouton d'alerte intégré principal .
6. La puissance réelle du signal sera indiquée par une voix de synthèse.
7. Appuyez une fois sur le bouton carré vert .
8. Une voix de synthèse indiquera : **-Exit !**
9. Appuyez une fois sur le bouton d'alerte intégré principal .

Remarque ! Si vous ne parvenez pas à obtenir une valeur de signal acceptable, utilisez une antenne externe.

9.3. Test automatique

Il est possible de vérifier automatiquement le bon fonctionnement d'Eliza S/S+ et de sa communication, jusqu'à une fois toutes les deux minutes, grâce au service optionel i-care® en ligne. Vous disposez d'autres options pour procéder à cette vérification : la fonction de surveillance automatique ou un rapport de test périodique envoyé au centre de réception des alertes (ARC), par exemple une fois par jour.

Les déclencheurs radio liés peuvent être automatiquement testés via une transmission de test radio périodique (ON par défaut). Il est configurable et sera réglé en conjonction avec la transmission radio. Le résultat est normalement vérifié une fois par jour en fonction des paramètres.

10. Déclencheur radio

Le déclencheur radio utilise une communication radio bidirectionnelle. Ainsi, lorsqu'Eliza S/S+ reçoit une alerte d'un déclencheur radio, l'appareil de téléassistance envoie un accusé de réception au déclencheur radio. Le déclencheur radio confirme la réception grâce au voyant lumineux qui passe du rouge au vert. Si le déclencheur radio ne reçoit aucune confirmation, l'alerte continue. Le déclencheur radio peut être porté au poignet ou autour du cou.

Le déclencheur radio est étanche conformément à la norme IP67 grâce à un joint intégré. Il peut être porté sous la douche et dans un environnement humide.

11. Informations générales

- Vérifiez toujours la couverture du réseau mobile au cours de l'installation.
- Pour pouvoir envoyer une alerte, il faut qu'au moins un récepteur d'alerte/centre de réponse ait été programmé.
- Eliza S/S+ ne doit pas entrer en contact avec de l'eau ou tout autre liquide.
- Eliza S/S+ doit être équipé d'une mini SIM (2FF) et disposer d'un abonnement mobile approprié comprenant la voix et les données.

12. Entretien

12.1. Nettoyage

Eliza S/S+ et le déclencheur radio doivent être nettoyés à l'aide d'un chiffon légèrement humide.

N'utilisez pas d'autres solvants pour les nettoyer.

Remarque ! Vous pouvez commander un kit de boîtier complet afin de mettre à niveau votre déclencheur radio usagé et de lui redonner un aspect neuf.

12.2. Réinstallation

Si Eliza S/S+ est réinstallé chez un nouvel utilisateur, vous devez rétablir les paramètres par défaut et reprogrammer l'appareil en fonction des données et des besoins du nouvel utilisateur.

12.3. Batterie gestion

Une gestion efficace de la batterie est essentielle pour la fiabilité des appareils de téléassistance. La périodicité et les recommandations de remplacement de la batterie sont décrites dans le manuel technique. Lors du remplacement de la batterie, il est important de suivre les précautions de sécurité décrites dans la section Sécurité de la batterie, voir 1.1. *Sécurité de la batterie* page 4 les instructions de remplacement dans le Manuel technique et les conseils de recyclage décrits dans la section Informations environnementales voir 14.1. *Informations environnementales* page 25.



ATTENTION

Le remplacement des batteries doit uniquement être effectué par du personnel autorisé conformément aux instructions du manuel d'entretien.

13. Données techniques

13.1. Appareil de téléassistance Eliza S/S+

Référence du modèle :	A150
Dimensions :	170 x 138 x 43 mm (L x l x P)
Poids avec alimentation électrique et câbles :	0,6 kg
Alimentation :	alimentation 9 V CC
Consommation électrique :	2 W (puissance nominale)
Batterie de secours :	batterie Li-ion de 3,7 V, 2 000 mAh
Autonomie de réserve :	Eliza S: jusqu'à 168 heures Eliza S+: jusqu'à 72 heures (batterie neuve et complètement chargée)
Entrées :	1 normalement ouverte (NO)
Sortie :	audio
Communication :	GSM 2G, UMTS/HSDPA 3G, LTE 4G
Bande de fréquences radio :	869,2-869,25 MHz
Nombre d'émetteurs radio :	jusqu'à 50
Classe d'équipement :	équipement radio de classe 1 <i>Class I</i>
Version Bluetooth :	5, BLE, longue portée
ZigBee :	IEEE 802.15.4

13.2. Déclencheur radio portatif, Enzo

Dimensions :	39 x 32 x 11 mm (L x l x P)
Poids	12 g (sans le bracelet ou le cordon tour de cou)
Batterie :	batterie lithium 3 V CR 2032
Durée de vie de la batterie :	jusqu'à 5 ans
Étanchéité :	conforme à IP67
Bande de fréquences radio :	869,2-869,25 MHz
Puissance radioélectrique :	10 mW (10 dBm) max.
Portée radio :	
en intérieur	≥ 40 mètres (environnement normal)
en extérieur	≥ 300 mètres (portée type, en visibilité directe)

14. Environnement

Ce produit est destiné à un usage intérieur dans un environnement résidentiel ordinaire.

Température de fonctionnement :	5 °C (41 °F) - 35 °C (95 °F)
Humidité :	0 % à 75 % d'humidité relative (sans condensation)

Classe environnementale : 1 (EG-I)

14.1. Informations environnementales

Ce produit est conforme aux réglementations applicables de l'UE et du Royaume-Uni.

Ces réglementations réglementent la responsabilité du fait des produits pour le recyclage des emballages, des appareils électroniques et des batteries dans le but d'augmenter le recyclage et de minimiser les déchets.



L'appareil porte le logo de la poubelle barrée qui indique qu'il doit être remis au recyclage. Le produit peut être retourné gratuitement dans une station de recyclage reliée, directement ou via un système de recyclage, à Careium ou à votre distributeur.

Pour des instructions détaillées, des déclarations et des informations de conformité, veuillez vérifier auprès de votre distributeur ou visiter notre site Web, www.careium.com. Utilisez les codes QR ci-dessous pour accéder aux informations produit respectives.

Eliza S



Eliza S+



14.2. Écoconception

Ce produit est conforme aux réglementations de conception ECO applicables.

L'information complète concernant les exigences d'écoconception est disponible à l'adresse internet suivante :

: www.careium.com/ecodesign

14.2.1. Alimentations externes

Raison sociale ou marque déposée, numéro d'enregistrement au registre du commerce et adresse du fabricant. Tenpao International.
Room 10-11,6/F., Kwong Sang Hong Centre, 151-153 Hoi Bun Road, Kwun Tong, Kowloon, HongKong

Référence du modèle S018BAM0900200

Tension d'entrée 100-240 VAC

Fréquence du CA d'entrée 50-60 Hz

Tension de sortie 9 VDC

Courant de sortie 2 A

Puissance de sortie 18 W

Rendement moyen en mode actif 86,64 %

Rendement à faible charge (10 %) 84,12 %

Consommation électrique hors charge 0,057 W

14.2.2. Mode veille et arrêt

Le produit est connecté au réseau avec une fonctionnalité de haute disponibilité réseau (HiNA).

- Les ports réseau sans fil peuvent être désactivés via la configuration logicielle.

15. Autres

15.1. Déclaration de conformité UE

Par la présente, Careium Suède AB déclare que cet équipement radio est conforme à la directive RE 2014/53/UE ainsi qu'aux autres réglementations applicables de l'UE et du Royaume-Uni. Le texte complet des déclarations de conformité est disponible à l'adresse suivante :

www.careium.com/dofc.

15.2. Mentions légales

Les informations contenues ici sont sujettes à changement sans préavis. Les seules garanties pour les produits et services Careium sont énoncées dans les déclarations de garantie expresses.

Rien dans les présentes ne doit être interprété comme constituant une garantie supplémentaire.

Careium ne peut être tenu responsable des erreurs ou omissions techniques ou éditoriales contenues dans le présent document.

A150 (Eliza S/S+)

Français

Ug_Eliza_S_S+_A150_100x148_fr_v17

©2024 Careium AB. Tous droits réservés.

www.careium.com



UK
CA

