



# Loupe électronique Clover 7S

Ref: clover7s

---

**La Clover 7 est une loupe électronique portable pour malvoyant, avec écran de 7 pouces et une excellente qualité d'image haute-définition.**

**Livraison Colissimo La Poste gratuite.**

[Demander un prêt gratuit de ce produit.](#)

---

## Description

La loupe numérique Clover 7 dispose d'un **grand écran de 7 pouces** spécifiquement **adapté aux personnes malvoyantes** et à **tous types de lectures** (roman, magazine, lettre, facture, ticket de caisse; menu, etc.) que vous ayez une DMLA, une rétinite pigmentaire ou juste le besoin d'agrandir..

Elle possède **plusieurs contrastes** ainsi qu'un grossissement allant de 2,2x à 16x pour **faciliter l'écriture et la lecture des déficients visuels**.

Cette loupe basse vision présente également un **écran incliné** permettant de prendre des notes et de remplir vos documents à l'aide d'un stylo (mot croisés, chèque, lettre, etc.), et une **fonctionnalité de lignage et fenêtrage**.

Simplement **posée sur son pied**, vous n'avez plus qu'à déplacer la loupe électronique Clover 7s sur la feuille pour lire aisément.

## Points forts de la vidéoloupe Clover 7S

- Écran incliné pour un plus grand **confort de lecture**.
- **Support incliné** pour lecture et écriture
- Boutons de commandes très **accessibles** et **contrastés**.
- Écriture, signature de chèque facilités grâce à l'**espace libre sous la caméra**.
- **Facilité de lecture** par le zoom linéaire.
- Une loupe électronique de lecture avec une **image de haute qualité et contrastée**.
- Un **design moderne** et une **ergonomie irréprochable**.
- **Simple d'utilisation** grâce à son ergonomie et ses 4 boutons.
- **Connexion TV** par câble HDMI.
- **Navigation dans l'image** une fois capturée.
- Taille **compacte** et poids **léger**.

**Double garantie CECIAA 4 ans Casse & Panne**

Ce produit peut bénéficier de la [double garantie CECIAA 4 ans - Casse & Panne](#) :

- Cette garantie couvre la casse ou la panne de votre appareil pendant 4 années.
- Elle prévoit la réparation de l'appareil, voire le remplacement si besoin (une franchise reste à la charge du client dans les 2 cas).
- Elle inclut également le prêt d'un appareil aux fonctionnalités similaires en cas d'immobilisation supérieure à 7 jours.
- La double-garantie Ceciaa 4 ans Casse & Panne inclut [l'assurance prêt](#).

## Assurance prêt

- Cette [garantie prêt](#) prévoit le prêt d'un appareil aux fonctionnalités similaires en cas d'immobilisation supérieure à 7 jours.
- La souscription est conditionnée à la signature d'un contrat.

## Caractéristiques

- Écran de 7" haute résolution.
- Caméra autofocus.
- Vision de près et de loin.
- Grossissement de 2,2x à 16x.
- Mode couleurs réelles :
  - 5 modes forts contraste ( Noir / Blanc ; Blanc / Noir ; Jaune / Noir ; Blanc / Bleu ; Jaune / Bleu).
  - 18 modes forts contraste complémentaires.
- Lignage, fenêtrage.
- Contraste/luminosité de l'image ajustables.
- Eclairage à LED (ON, OFF).
- Gel d'image et mémorisation (20 photos).
- Support d'écriture intégré et dépliable.
- Batterie Lithium-ion rechargeable.
- Temps d'utilisation environ 4 h.
- Poids : 450 g.
- L x P x H env. 17 x 14 x 2,5 cm.

## Préconisations

## Remboursement sécurité sociale

CECIAA est référencée par l'Assurance Maladie, ainsi toutes nos vidéoloupes peuvent être remboursées **en partie** par la Sécurité Sociale.

La sécurité sociale peut participer à hauteur de 762,25€ maximum pour l'achat d'une vidéoloupe - code LPP 7274692 (tous les 5 ans), pour en bénéficier 3 conditions :

1. La participation de la sécurité sociale ne s'adresse **qu'aux enfants et adolescents atteint d'amblyopie avant leur 20e anniversaire** si leur acuité visuelle du meilleur œil avec la meilleure correction possible est inférieure à 4/10 ou si leur champ visuel est inférieur à 20°.
2. Il faut avoir louer la vidéoloupe **pendant 3 mois avant l'achat** de la Vidéoloupe (tarif de location = 8% par mois). Le montant des 3 mois de location pourra être déduit de l'achat de la vidéoloupe.  
La location peut être prise en charge par la sécurité sociale. Participation maximale de la CPAM de 4,57€/semaine de location (code LPP : 2289571).
3. Avoir une **prescription** de son ophtalmologue.

## **Comment obtenir cette prise en charge de l'Assurance Maladie ?**

Au moment de passer commande sur [ceciaa.com](http://ceciaa.com), cochez l'option "**demande de feuille de remboursement**".

Une fois votre produit reçu, notre service client vous adressera par courrier votre facture accompagnée de votre feuille de soin.

Pour obtenir le remboursement : il faudra adresser à votre CPAM : la prescription médicale de votre médecin ; la facture CECIAA et la feuille de soin.

## **Quelle prise en charge par une mutuelle pour une vidé loupe ?**

Certaines mutuelles peuvent aussi prendre en charge une partie ou intégralement l'achat de vidé loupe.

## **Généralités sur les vidéo-loupes de poche et vidéo-loupes électroniques**

Les vidéo-loupes de poches sont des minis télé-agrandisseurs.

Ces appareils transportables s'utilisent dans toutes les activités quotidiennes.

Principalement destinés à la lecture ponctuelle, il n'est pas rare de voir des personnes atteintes d'un début de DMLA, utiliser ce type d'appareil en lecture prolongée, car leur besoin en grossissement est inférieur à 10X.

Comparativement à une loupe optique, l'image est nette et non déformée.

L'ergonomie de ces produits se développe de plus en plus, pour preuve : certaines vidéo-loupes s'utilisent avec un manche, comme les loupes à main.

Les loupes électroniques sont de taille moyenne (taille de la paume de la main), elles sont destinées aux malvoyants qui souhaitent avoir un appareil transportable ou peu encombrant, dont le grossissement peuvent être supérieurs à 10X, tout en offrant une bonne qualité d'image.

**Il est important de bien définir les activités que vous souhaitez réaliser avec un tel produit, afin que cet appareil corresponde au maximum à vos attentes. N'hésitez pas à nous contacter pour faire votre choix.**

---

31, cours des Juilliottes - 94700 MAISONS-ALFORT  
Tél. : 01 43 62 14 62 - Fax : 01 43 62 14 60  
Agences Lyon : Tél./Fax : 04 78 60 73 29 - Marseille : Tél. : 04 91 33 95 91  
E-Mail : [service.commercial@ceciaa.com](mailto:service.commercial@ceciaa.com) - Site Web : [www.ceciaa.com](http://www.ceciaa.com)



# Loupe électronique Clover 10 avec support d'écriture

Ref: clvr10

---

La vidéoloupe Clover 10 présente une excellente qualité d'image Full HD pour un large éventail de grossissements. Le prix affiché est un tarif promotionnel comprenant la loupe + le support de lecture jusqu'à épuisement des stocks.

Livraison Colissimo La Poste gratuite.

[Demander un prêt gratuit de ce produit.](#)

---

## Description

Le système à **double caméra** intégré de la loupe électronique Clover 10 offre **3 modes de visualisation** pour convenir à une utilisation quotidienne. Elle dispose d'un grand **écran haute définition de 10 pouces soit 25,5 cm de diagonale**. Sa fonction miroir permet de se maquiller, se coiffer, se raser..., le mode vision de près est utilisé pour lire livres et journaux, et le mode vision de loin pour, par exemple, lire les plaques de rue, les tableaux d'information... Elle peut être connectée sur un écran de téléviseur grâce à sa connexion HDMI.

Pour augmenter le confort de lecture la loupe électronique dispose du **lignage** (pour faciliter le suivi des lignes) et du **fenêtrage** (qui réduit le risque d'éblouissement)

## Points forts de la vidéoloupe Clover 10

- Caméra Dual Full HD et écran IPS.
- Vue de près, vue de loin et vue miroir.
- Panneau de boutons contrastés et Joystick de déplacement (pas besoin de viser pour prendre une photo).
- Position pupitre, avec un angle d'ouverture de 40° permettant de prévenir les douleurs lombaires et les [TMS](#).
- Faible encombrement.
- Poids léger.

## Stockage d'images amélioré

L'appareil peut stocker **au moins 1000 images (capacité de 2 Go)** avec des icônes et une disposition d'image claires. Plus besoin de vous soucier de la capacité de la mémoire. Pour rendre la suppression plus rapide, la **multisélection** est disponible en appuyant longuement sur le bouton Freeze pour l'activer.

## Couleurs améliorées personnalisables

Avec la page de couleur améliorée, l'utilisateur peut **définir son propre mode de couleur préféré** facilement et commodément. Accédez à la page de couleurs personnalisées pour activer/annuler la combinaison de couleurs selon vos préférences personnelles. La couleur de contraste est également **réglable**.

## Meilleure qualité de sortie HDMI

La résolution de la sortie HDMI a été mise à jour de 720P à **1080P** et la compatibilité est bien meilleure que l'ancienne version, qui prend presque en charge tout l'écran externe.

## Qualité d'image supérieure

La qualité de l'image a été **améliorée de 50 %** grâce au nouvel algorithme d'amélioration de l'image et la plage de grossissement a été mise à jour de 2,5x-18x à 2x-32x.

## Durée de vie prolongée de la batterie

Même temps de charge, mais peut permettre à l'appareil d'être **utilisé en continu plus longtemps pendant 4 à 5 heures**, soit environ 30 % plus longtemps.

## Amélioration du support d'assistance

### Reconnaissance automatique

Insérez l'appareil dans le support d'assistance, le mécanisme interne reconnaîtra l'opération et allumera automatiquement les lumières et entrera en **mode d'écriture manuscrite**, ce qui est très intelligent et pratique.

### Compensation d'inclinaison

Avec le support d'assistance, l'**angle de lecture préféré** de l'utilisateur est **réglable** avec une distorsion minimale de la police qui peut être corrigée automatiquement par le **mécanisme de compensation d'inclinaison**.

## Double garantie CECIAA 4 ans Casse & Panne

Ce produit peut bénéficier de la [double garantie CECIAA 4 ans - Casse & Panne](#) :

- Cette garantie couvre la casse ou la panne de votre appareil pendant 4 années.
- Elle prévoit la réparation de l'appareil, voire le remplacement si besoin (une franchise reste à la charge du client dans les 2 cas).
- Elle inclut également le prêt d'un appareil aux fonctionnalités similaires en cas d'immobilisation supérieure à 7 jours.
- La double-garantie Ceciaa 4 ans Casse & Panne inclut l'[assurance prêt](#).

## Assurance prêt

- Cette [garantie prêt](#) prévoit le prêt d'un appareil aux fonctionnalités similaires en cas d'immobilisation supérieure à 7 jours.
- La souscription est conditionnée à la signature d'un contrat.

## Caractéristiques

- Écran 10".
- Full HD.
- Vision de près, miroir et de loin.
- Grossissement de 2x à 32x.
- Mode couleur réelle : 5 modes forts contraste ( Noir / Blanc ; Blanc / Noir ; Jaune / Noir ; Blanc / Bleu ; Jaune / Bleu) + 1 mode personnalisable.
- 18 modes forts contraste complémentaires.
- Lignage, fenêtrage ajustables.
- Localisateur.
- Contraste/luminosité de l'image ajustables.
- Eclairage à LED (ON, OFF).
- Gel d'image.
- Stockage jusqu'à 1 000 images.
- Support de lecture/écriture fourni.
- Batterie Lithium-ion rechargeable.
- Temps d'utilisation : environ 4,5 h.
- Recharge complète : 5 h.
- Poids : 678 g.
- L x P x H env. 245 x 200 x 22 mm.
- Connexion HDMI.
- Livrée avec housse de transport, câble HDMI, support de lecture.

## Préconisations

## Remboursement sécurité sociale

CECIAA est référencée par l'Assurance Maladie, ainsi toutes nos vidéoloupes peuvent être remboursées **en partie** par la Sécurité Sociale.

La sécurité sociale peut participer à hauteur de 762,25€ maximum pour l'achat d'une vidéoloupe - code LPP 7274692 (tous les 5 ans), pour en bénéficier 3 conditions :

1. La participation de la sécurité sociale ne s'adresse **qu'aux enfants et adolescents atteint d'amblyopie avant leur 20e anniversaire** si leur acuité visuelle du meilleur œil avec la meilleure correction possible est inférieure à 4/10 ou si leur champ visuel est inférieur à 20°.
2. Il faut avoir louer la vidéoloupe **pendant 3 mois avant l'achat** de la Vidéoloupe (tarif de location = 8% par mois). Le montant des 3 mois de location pourra être déduite de l'achat de la vidéoloupe.  
La location peut être prise en charge par la sécurité sociale. Participation maximale de la CPAM de 4,57€/semaine de location (code LPP : 2289571).
3. Avoir une **prescription** de son ophtalmologue.

## Comment obtenir cette prise en charge de l'Assurance Maladie ?

Au moment de passer commande sur [ceciaa.com](http://ceciaa.com), cochez l'option "**demande de feuille de remboursement**".

Une fois votre produit reçu, notre service client vous adressera par courrier votre facture accompagnée de votre feuille de soin.

Pour obtenir le remboursement : il faudra adresser à votre CPAM : la prescription médicale de votre médecin ; la facture CECIAA et la feuille de soin.

## Quelle prise en charge par une mutuelle pour une vidéoloupe ?

Certaines mutuelles peuvent aussi prendre en charge une partie ou intégralement l'achat de vidéoloupe.

## Généralités sur les vidéo-loupes de poche et vidéo-loupes électroniques

Les vidéo-loupes de poches sont des minis télé-agrandisseurs.

Ces appareils portables s'utilisent dans toutes les activités quotidiennes.

Principalement destinés à la lecture ponctuelle, il n'est pas rare de voir des personnes atteintes d'un début de DMLA, utiliser ce type d'appareil en lecture prolongée, car leur besoin en grossissement est inférieur à 10X.

Comparativement à une loupe optique, l'image est nette et non déformée.

L'ergonomie de ces produits se développe de plus en plus, pour preuve : certaines vidéo-loupes s'utilisent avec un manche, comme les loupes à main.

Les loupes électroniques sont de taille moyenne (taille de la paume de la main), elles sont destinées aux malvoyants qui souhaitent avoir un appareil transportable ou peu encombrant, dont le grossissement peuvent être supérieurs à 10X, tout en offrant une bonne qualité d'image.

**Il est important de bien définir les activités que vous souhaitez réaliser avec un tel produit, afin que cet appareil corresponde au maximum à vos attentes. N'hésitez pas à nous contacter pour faire votre choix.**

## Conclusions de l'évaluation du CERTAM du 12 avril 2017

Initiant un nouveau format d'écran, la Clover 10 full HD comble un manque important dans la gamme des loupes électroniques portables. Sans être exhaustives, ses fonctions sont relativement complètes et l'appareil remplit globalement bien son rôle.

L'utilisation de la Clover 10 full HD reste simple malgré quelques commandes avancées qui nécessitent des combinaisons de touches parfois difficiles pour les publics les plus fragiles.

Comme nous l'avons constaté avec les modèles 7 pouces, désormais présent chez pratiquement tous les fabricants de loupe électroniques portables, il est fort probable qu'une concurrence actuellement absente sur ce marché propose rapidement de nouveaux produits.

[Consulter la fiche complète de l'évaluation de la vidéoloupe Clover 10 sur le site du CERTAM.](#)



# Loupe électronique Clover4

Ref: clover4

**Clover4 est une loupe vidéo portable avec un écran LCD large de 4,3 pouces, fournissant des images nettes et claires qui sont facilement visualisées dans différents niveaux de grossissement et modes de couleur.**

## Description

La loupe électronique Clover4 est dotée d'une **caméra centrée**. Elle propose **6 modes de couleur simplifiés** et **20 modes intégrés**, et une plage de grossissement de **3,5x à 16x**.

## Points forts de la vidéoloupe 4,3" Clover4

- **Écran TFT 4,3"**.
- Caméra **centrée**.
- **Écran tactile** et **boutons physiques** sur le cadre.
- **Bouton directionnel** pour changer de mode de couleur.
- Retour rapide au mode **True Color**.
- **Système d'éclairage breveté** de protection des yeux.
- **Longue autonomie** de la batterie.
- Compatible **micro-USB**.
- Caméra **vision de près** haute qualité.
- **Plages de grossissement** :
  - 3,5x-16x en mode normal ;
  - 2,5x-24x en mode étendu.
- **Modes couleur** :
  - 6 modes simplifiés ;
  - 20 modes intégrés.
- **Rétroaction sonore** marche/ arrêt.
- **Éclairage LED** marche/ arrêt.
- **Gel de l'image**, navigation dans l'image verrouillée.
- **Système de mémoire automatique** : enregistrement du dernier en utilisant le réglage, y compris le mode de visualisation, le grossissement, le bip, etc.
- **Mise hors tension automatique** après 3 minutes d'inactivité.
- **Support d'écriture intégré**.
- **Indication d'état** (batterie, mode en cours).

## DOUBLE GARANTIE CECIAA 4 ANS CASSE & PANNE

Ce produit peut bénéficier de la [double garantie CECIAA 4 ans - Casse & Panne](#) :



- Cette garantie couvre la casse ou la panne de votre appareil pendant 4 années.
- Elle prévoit la réparation de l'appareil, voire le remplacement si besoin (une franchise reste à la charge du client dans les 2 cas).
- Elle inclut également le prêt d'un appareil aux fonctionnalités similaires en cas d'immobilisation supérieure à 7 jours.
- La double-garantie Céciaa 4 ans Casse & Panne inclut [l'assurance prêt](#).

## ASSURANCE PRÊT

- Cette [garantie prêt](#) prévoit le prêt d'un appareil aux fonctionnalités similaires en cas d'immobilisation supérieure à 7 jours.
- La souscription est conditionnée à la signature d'un contrat.

### Caractéristiques

- Écran large 4,3".
- Grossissement : normal 3,5x-16x ; étendu : 2,5x - 24x.
- Modes couleur : 6 modes simplifiés ; 20 modes intégrés.
- Batterie Li rechargeable et remplaçable, 4,5 heures d'utilisation continue.
- Adaptateur secteur : Micro USB EU / AU / US / UK / JP ; Entrée : 110-240V ; Sortie : 5V / 1A.
- Sortie TV, prise en charge PAL / NTSC.
- Certificats : CE; FCC; RoHS.
- Dimension : 152 x 80 x 22 mm.
- Poids : 180 g.

### Préconisations

## Remboursement sécurité sociale

CECIAA est référencée par l'Assurance Maladie, ainsi toutes nos vidéoloupes peuvent être remboursées **en partie** par la Sécurité Sociale.

La sécurité sociale peut participer à hauteur de 762,25€ maximum pour l'achat d'une vidéoloupe - code LPP 7274692 (tous les 5 ans), pour en bénéficier 3 conditions :

1. La participation de la sécurité sociale ne s'adresse **qu'aux enfants et adolescents atteint d'amblyopie avant leur 20e anniversaire** si leur acuité visuelle du meilleur œil avec la meilleure correction possible est inférieure à 4/10 ou si leur champ visuel est inférieur à 20°.
2. Il faut avoir louer la vidéoloupe **pendant 3 mois avant l'achat** de la Vidéoloupe (tarif de location = 8% par mois). Le montant des 3 mois de location pourra être déduit de l'achat de la vidéoloupe.  
La location peut être prise en charge par la sécurité sociale. Participation maximale de la CPAM de 4,57€/semaine de location (code LPP : 2289571).
3. Avoir une **prescription** de son ophtalmologue.

### Comment obtenir cette prise en charge de l'Assurance Maladie ?

Au moment de passer commande sur [ceciaa.com](#), cochez l'option "**demande de feuille de remboursement**".

Une fois votre produit reçu, notre service client vous adressera par courrier votre facture accompagnée de votre feuille de soin.

Pour obtenir le remboursement : il faudra adresser à votre CPAM : la prescription médicale de votre médecin ; la facture CECIAA et la feuille de soin.

### **Quelle prise en charge par une mutuelle pour une vidé loupe ?**

Certaines mutuelles peuvent aussi prendre en charge une partie ou intégralement l'achat de vidé loupe.

## **Généralités sur les vidé loupes de poche et loupes électroniques**

Les vidéo-loupes de poches sont des minis télé-agrandisseurs.

Ces appareils transportables s'utilisent dans toutes les activités quotidiennes.

Principalement destinés à la lecture ponctuelle, il n'est pas rare de voir des personnes atteintes d'un début de DMLA, utiliser ce type d'appareil en lecture prolongée, car leur besoin en grossissement est inférieur à 10X.

Comparativement à une loupe optique, l'image est nette et non déformée.

L'ergonomie de ces produits se développe de plus en plus, pour preuve : certaines vidéo-loupes s'utilisent avec un manche, comme les loupes à main.

Les loupes électroniques sont de taille moyenne (taille de la paume de la main), elles sont destinées aux malvoyants qui souhaitent avoir un appareil transportable ou peu encombrant, dont le grossissement peuvent être supérieurs à 10X, tout en offrant une bonne qualité d'image.

**Il est important de bien définir les activités que vous souhaitez réaliser avec un tel produit, afin que cet appareil corresponde au maximum à vos attentes. N'hésitez pas à nous contacter pour faire votre choix.**

---

31, cours des Juilliottes - 94700 MAISONS-ALFORT  
Tél. : 01 43 62 14 62 - Fax : 01 43 62 14 60  
Agences Lyon : Tél./Fax : 04 78 60 73 29 - Marseille : Tél. : 04 91 33 95 91  
E-Mail : [service.commercial@ceciaa.com](mailto:service.commercial@ceciaa.com) - Site Web : [www.ceciaa.com](http://www.ceciaa.com)



# Loupe électronique Compact 10 HD / HD Speech

Ref: compact10hd/s

---

**Avec son grand écran de 10 pouces, son fonctionnement intuitif et sa fonction vocale, le Compact 10 HD Speech offre les avantages d'un vidéoagrandisseur, dans une conception compacte, pliable et portable.**

**Livraison Colissimo La Poste gratuite.**

[Demander un prêt gratuit de ce produit.](#)

---

## Description

**Affichez** et **agrandissez** le texte, les objets et les photos. En version speech, **écoutez** pendant que le Compact 10 HD vous lit des pages entières de texte.

“Instant on” : **allumage ultra rapide, immédiatement prêt quand vous en avez besoin.** Profitez de la connexion TV sans fil avec l'accessoire “Miracast”.

## Personnalisable selon vos besoins

**Plus de mots sur l'écran** grâce au grand écran tactile 10” **personnalisable**, boutons à contraste élevé. Choisissez le mode qui vous convient : Mode “**Standard**” pour une plus grande facilité d'utilisation : **contraste** et **grossissement** uniquement. Mode “**Avancé**” pour des fonctions supplémentaires : menu, horloge et options supplémentaires. Basculez facilement entre le mode “Standard” et le mode “Avancé”.

## Lisez sans effort

Avec Compact 10 HD Speech, **appréciez la lecture de textes agrandis, capturez** des documents pleine page et laissez Compact 10 HD Speech lire pour vous.

Compact 10 HD Speech est **une solution idéale pour agrandir et lire journaux**, lettres et magazines. Son **bras pivotant** unique ouvre de nouvelles possibilités. Il vous suffit de **placer le document, de faire une photo et de vous détendre pendant que Compact 10 HD Speech vous lit le texte.**

Voir les objets et les photos avec le bras déplié, vous pouvez aussi facilement **regarder des photos**, voir l'**emballage des médicaments** et **lire les boîtes rondes**, sans être limité dans vos

mouvements. Le bras permet même d'**écrire ou de faire des mots croisés**. Avec plus de mots à l'écran simultanément, vous constaterez que **la lecture devient plus facile** et que vous aurez une **meilleure compréhension du texte**, même à fort grossissement. Prêt quand vous en avez besoin, **il s'allume instantanément**, tout comme votre téléphone. Grâce à ce temps de démarrage incroyablement court, vous ne perdrez plus de temps.

## Points forts de la vidéoloupe Compact 10 HD/ HD Speech

- **Affiche** et **agrandit** du texte, des objets et des photos.
- **Lit** des pages de texte entières (version Speech uniquement).
- **Allumage instantané** : prêt quand vous avez besoin.
- Plus de mots à l'écran grâce au **grand écran tactile 10** pouces.
- Boutons d'écran tactiles **personnalisables** à contraste élevé.
- Choix du mode **préféré** :
  - Mode facile pour un mode d'utilisation facilité (contraste et grossissement uniquement).
  - Mode avancé pour accéder à toutes les fonctionnalités (menu, horloge, options supplémentaires).
- Bascule facile entre le **mode facile** et le **mode avancé**.
- **3 caméras spécialisées** :
  - Caméra de lecture : lire et écouter des documents à une table.
  - Caméra pivotante : synthèse vocale pleine page, visualisation d'objet et signature.
  - Caméra panoramique : permet de voir les objets et le texte à une courte distance.
- Fonction **horloge**.
- **Enregistrement** des captures.
- **Zoom** continu : 0.5x à 22x.

## Double garantie CECIAA 4 ans Casse & Panne

Ce produit peut bénéficier de la [double garantie CECIAA 4 ans - Casse & Panne](#) :

- Cette garantie couvre la casse ou la panne de votre appareil pendant 4 années.
- Elle prévoit la réparation de l'appareil, voire le remplacement si besoin (une franchise reste à la charge du client dans les 2 cas).
- Elle inclut également le prêt d'un appareil aux fonctionnalités similaires en cas d'immobilisation supérieure à 7 jours.
- La double-garantie Ceciaa 4 ans Casse & Panne inclut l'[assurance prêt](#).

## Assurance prêt

- Cette [garantie prêt](#) prévoit le prêt d'un appareil aux fonctionnalités similaires en cas d'immobilisation supérieure à 7 jours.
- La souscription est conditionnée à la signature d'un contrat.

## Caractéristiques

- Agrandissement : < 0.5 à > 22x.
- Poids : 915 g
- Autonomie : 3h30.
- Text-to-Speech (version Speech uniquement).
- Écran tactile de 10 pouces personnalisable et à contraste élevé.

- Agrandissement sur écran tactile 22X (sans bouton).
- 3 caméras : lecture, vue d'ensemble, pleine page OCR/ objets.
- Connectivité PC pour transférer images et texte.
- Miracast pour se connecter à un téléviseur ou grand écran.
- Sauvegarde photo, fonction horloge.
- Connectivité Bluetooth (possibilité de connecter une enceinte ou des appareils auditifs...)

## Préconisations

## Remboursement sécurité sociale

CECIAA est référencée par l'Assurance Maladie, ainsi toutes nos vidéoloupes peuvent être remboursées **en partie** par la Sécurité Sociale.

La sécurité sociale peut participer à hauteur de 762,25€ maximum pour l'achat d'une vidé loupe - code LPP 7274692 (tous les 5 ans), pour en bénéficier 3 conditions :

1. La participation de la sécurité sociale ne s'adresse **qu'aux enfants et adolescents atteint d'amblyopie avant leur 20e anniversaire** si leur acuité visuelle du meilleur œil avec la meilleure correction possible est inférieure à 4/10 ou si leur champ visuel est inférieur à 20°.
2. Il faut avoir louer la vidé loupe **pendant 3 mois avant l'achat** de la Vidé loupe (tarif de location = 8% par mois). Le montant des 3 mois de location pourra être déduite de l'achat de la vidé loupe.  
La location peut être prise en charge par la sécurité sociale. Participation maximale de la CPAM de 4,57€/semaine de location (code LPP : 2289571).
3. Avoir une **prescription** de son ophtalmologue.

## Comment obtenir cette prise en charge de l'Assurance Maladie ?

Au moment de passer commande sur [ceciaa.com](http://ceciaa.com), cochez l'option "**demande de feuille de remboursement**".

Une fois votre produit reçu, notre service client vous adressera par courrier votre facture accompagnée de votre feuille de soin.

Pour obtenir le remboursement : il faudra adresser à votre CPAM : la prescription médicale de votre médecin ; la facture CECIAA et la feuille de soin.

## Quelle prise en charge par une mutuelle pour une vidé loupe ?

Certaines mutuelles peuvent aussi prendre en charge une partie ou intégralement l'achat de vidé loupe.

## Généralités sur les vidéo-loupes de poche et vidéo-loupes électroniques

Les vidéo-loupes de poches sont des minis télé-agrandisseurs.

Ces appareils transportables s'utilisent dans toutes les activités quotidiennes.

Principalement destinés à la lecture ponctuelle, il n'est pas rare de voir des personnes atteintes d'un début de DMLA, utiliser ce type d'appareil en lecture prolongée, car leur besoin en grossissement est inférieur à 10X.

Comparativement à une loupe optique, l'image est nette et non déformée.



L'ergonomie de ces produits se développe de plus en plus, pour preuve : certaines vidéo-loupes s'utilisent avec un manche, comme les loupes à main.

Les loupes électroniques sont de taille moyenne (taille de la paume de la main), elles sont destinées aux malvoyants qui souhaitent avoir un appareil transportable ou peu encombrant, dont le grossissement peuvent être supérieurs à 10X, tout en offrant une bonne qualité d'image.

**Il est important de bien définir les activités que vous souhaitez réaliser avec un tel produit, afin que cet appareil corresponde au maximum à vos attentes. N'hésitez pas à nous contacter pour faire votre choix.**

---

31, cours des Juilliottes - 94700 MAISONS-ALFORT  
Tél. : 01 43 62 14 62 - Fax : 01 43 62 14 60  
Agences Lyon : Tél./Fax : 04 78 60 73 29 - Marseille : Tél. : 04 91 33 95 91  
E-Mail : [service.commercial@ceciaa.com](mailto:service.commercial@ceciaa.com) - Site Web : [www.ceciaa.com](http://www.ceciaa.com)



# Loupe électronique compacte Luna 8

Ref: In8

---

**Zoomax Luna 8 est une loupe vidéo électronique portable ultra-simple avec une durée de charge de batterie extra-longue, des fonctions de base uniquement, compacte et légère pour les personnes malvoyantes.**

**LIVRAISON COLISSIMO LA POSTE GRATUITE.**

[Demander un prêt gratuit de ce produit.](#)

---

## Description

Le boîtier compact, la conception légère et l'autonomie de la batterie extra longue de 8 heures de la loupe électronique Luna 8 sont parfaits pour une utilisation partout. Que vous lisiez un livre ou un journal à la maison, que vous l'utilisiez pour étudier pour l'école ou que vous l'emmeniez avec vous au travail, Luna 8 est le compagnon idéal pour agrandir tout ce que vous voulez voir.

## Simplicité extrême : la vidéoloupe Luna 8 revient à l'essentiel

Profitez du café, du soleil et de la vie simple. Si ce dont vous avez le plus besoin dans une loupe vidéo est la simplicité et une excellente qualité d'image, alors Luna 8 est faite pour vous. Il n'y a pas de fonctionnalités complexes à craindre. Juste un excellent zoom avant et arrière à l'ancienne, un contraste élevé pour faciliter la lecture et un bouton d'appareil photo pour prendre des photos de choses à regarder plus tard. Luna 8 s'allume aussi rapidement. Parfait !

## Autonomie extra longue : 8 heures

"8" pour Luna 8 concerne plus que la taille de l'écran. Exceptionnellement, votre Luna 8 peut obtenir jusqu'à 8 heures de lecture avec une seule charge. En tant que l'une des loupes vidéo avec la plus longue autonomie de la batterie sur le marché, Luna 8 vous offre une expérience de lecture plus longue et plus agréable. Avec la netteté avec laquelle il affiche les textes et les images, Luna 8 est votre meilleur compagnon visuel.

## Utiliser, avant de réaliser comment utiliser

Apprentissage? Didacticiel? Ce n'est pas nécessaire ! Utiliser Luna 8 est plus simple qu'utiliser une calculatrice, et en 1 minute vous

pouvez tout maîtriser. Toutes les fonctions de base, par ex. le zoom avant/arrière, l'affichage à contraste élevé et le gel de l'image sont accessibles via une pression sur de gros boutons physiques. Tous les paramètres ont des icônes affichées dans le menu, que vous pouvez entrer en appuyant sur le bouton Accueil. Aucun problème !

## Utilisez Luna 8 partout en déplacement

Emportez Luna 8 partout où vous voulez aller : à la maison, au bureau ou à l'école. Bien que Luna 8 soit facile à utiliser pour la lecture, il est également très fonctionnel pour la vie en plein air. Luna 8 est léger et facile à transporter ; il dispose d'une visualisation à distance qui vous permet de voir le tableau des menus dans les restaurants ou les diapositives projetées dans la salle de conférence. Avec une autonomie extraordinaire de 8 heures, Luna 8 est votre loupe portable idéale pour une utilisation continue.

## Suivez la vie moderne

Luna 8 s'adapte au style de chacun. La finition est mince, mate et texturée avec des boutons blancs sur fond noir, et la plupart des gens l'apprécieront. Un design élégant et sûr, tout en améliorant votre vie visuelle.

## DOUBLE GARANTIE CECIAA 4 ANS CASSE & PANNE

Ce produit peut bénéficier de la [double garantie CECIAA 4 ans - Casse & Panne](#) :

- Cette garantie couvre la casse ou la panne de votre appareil pendant 4 années.
- Elle prévoit la réparation de l'appareil, voire le remplacement si besoin (une franchise reste à la charge du client dans les 2 cas).
- Elle inclut également le prêt d'un appareil aux fonctionnalités similaires en cas d'immobilisation supérieure à 7 jours.
- La double-garantie Ceciaa 4 ans Casse & Panne inclut l'[assurance prêt](#).

## ASSURANCE PRÊT

- Cette [garantie prêt](#) prévoit le prêt d'un appareil aux fonctionnalités similaires en cas d'immobilisation supérieure à 7 jours.
- La souscription est conditionnée à la signature d'un contrat.

## Caractéristiques

- L'essentiel de l'agrandissement dans un design ultra-simple.
- Image haute définition.
- 8 heures d'autonomie.
- Mince, légère et portable.
- Boutons tactiles.
- Ligne de lecture et masques réglables, 4 types au total.
- Vue à distance.
- Stockage jusqu'à 200 images.
- Connectez-vous avec ordinateur/TV/moniteur.
- Support de lecture.
- Grossissement 2.5X - 19X.
- Modes d'affichage Pleine couleur et 10 modes de couleur à contraste élevé.
- Écran Écran HD 8".
- Résolution d'écran 1280 x 800p.
- Appareil photo 13 mégapixels.
- Mise au point Mise au point automatique.



- Stockage d'images Jusqu'à 200 images.
- Ligne de lecture et masques.
- Ligne et masques de lecture horizontaux/verticaux réglables.
- Connectez-vous au téléviseur/moniteur via un câble HDMI.
- Connectez-vous au PC via un câble USB.
- Temps de charge Moins de 3 heures.
- Autonomie de la batterie 8 heures d'utilisation continue.
- Poids 500g.
- Dimensions 218 x 143 x 11 mm/8,6 x 5,6 x 0,4".
- Adaptateur secteur : Entrée 100 - 240V - Sortie 5V/3A
- Conditions de fonctionnement et de stockage : Humidité < 70% - Température 10 - 40 °C.

## Préconisations

## Remboursement sécurité sociale

CECIAA est référencée par l'Assurance Maladie, ainsi toutes nos vidéoloupes peuvent être remboursées **en partie** par la Sécurité Sociale.

La sécurité sociale peut participer à hauteur de 762,25€ maximum pour l'achat d'une vidéoloupe - code LPP 7274692 (tous les 5 ans), pour en bénéficier 3 conditions :

1. La participation de la sécurité sociale ne s'adresse **qu'aux enfants et adolescents atteint d'amblyopie avant leur 20e anniversaire** si leur acuité visuelle du meilleur œil avec la meilleure correction possible est inférieure à 4/10 ou si leur champ visuel est inférieur à 20°.
2. Il faut avoir louer la vidéoloupe **pendant 3 mois avant l'achat** de la Vidéoloupe (tarif de location = 8% par mois). Le montant des 3 mois de location pourra être déduit de l'achat de la vidéoloupe.  
La location peut être prise en charge par la sécurité sociale. Participation maximale de la CPAM de 4,57€/semaine de location (code LPP : 2289571).
3. Avoir une **prescription** de son ophtalmologue.

## Comment obtenir cette prise en charge de l'Assurance Maladie ?

Au moment de passer commande sur [ceciaa.com](http://ceciaa.com), cochez l'option "**demande de feuille de remboursement**".

Une fois votre produit reçu, notre service client vous adressera par courrier votre facture accompagnée de votre feuille de soin.

Pour obtenir le remboursement : il faudra adresser à votre CPAM : la prescription médicale de votre médecin ; la facture CECIAA et la feuille de soin.

## Quelle prise en charge par une mutuelle pour une vidéoloupe ?

Certaines mutuelles peuvent aussi prendre en charge une partie ou intégralement l'achat de vidéoloupe.

## Généralités sur les vidéoloupes et les loupes électroniques portables

Les vidéo-loupes de poches sont des minis télé-agrandisseurs. Ces appareils transportables s'utilisent dans toutes les activités quotidiennes.

Principalement destinés à la lecture ponctuelle, il n'est pas rare de voir des personnes atteintes d'un début de DMLA, utiliser ce type d'appareil en lecture prolongée, car leur besoin en grossissement est inférieur à 10X.

Comparativement à une loupe optique, l'image est nette et non déformée.

L'ergonomie de ces produits se développe de plus en plus, pour preuve : certaines vidéo-loupes s'utilisent avec un manche, comme les loupes à main.

Les loupes électroniques sont de taille moyenne (taille de la paume de la main), elles sont destinées aux malvoyants qui souhaitent avoir un appareil transportable ou peu encombrant, dont le grossissement peuvent être supérieurs à 10X, tout en offrant une bonne qualité d'image.

**Il est important de bien définir les activités que vous souhaitez réaliser avec un tel produit, afin que cet appareil corresponde au maximum à vos attentes. N'hésitez pas à nous contacter pour faire votre choix.**

---

31, cours des Juilliottes - 94700 MAISONS-ALFORT

Tél. : 01 43 62 14 62 - Fax : 01 43 62 14 60

Agences Lyon : Tél./Fax : 04 78 60 73 29 - Marseille : Tél. : 04 91 33 95 91

E-Mail : [service.commercial@ceciaa.com](mailto:service.commercial@ceciaa.com) - Site Web : [www.ceciaa.com](http://www.ceciaa.com)

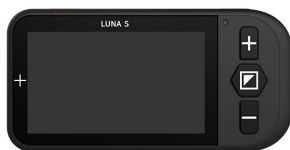

# Loupe électronique compacte Luna S

Ref: Ins

---

**La Luna S vous apporte des images claires et d'autres fonctionnalités intéressantes dans un boîtier compact. Elle succède à la Snow 4.3, à laquelle elle apporte des améliorations.**

**LIVRAISON COLISSIMO LA POSTE GRATUITE.**

[Demander un prêt gratuit de ce produit.](#)

---

## Description

Mettez Luna S dans votre poche et vous êtes prêt à partir : lisez le menu, lisez des livres, écoutez la radio, vérifiez les prix, partout et tout le temps. Luna S est **une aide visuelle pratique pour tous les malvoyants !**

## Une image claire

Luna S, intégrant le **processeur d'image avancé** et une **caméra à mise au point automatique**, maintient l'affichage net à tout moment. Même dans les **modes couleur à contraste élevé** ou en mouvement rapide, l'image est **nette**. Comme Luna S est utilisée directement sur le matériel de lecture, il n'y a **pas de réflexion ou de distorsion de la lumière**. Chaque mot s'affiche plus gros et plus clair.

## Simple et utile

Le S de Luna S signifie **Simple**. Cette loupe vidéo de poche **fonctionne directement avec de grands boutons intuitifs**. Des modes de couleur à contraste élevé, un grossissement de 2x à 19x et une image nette sont tout ce dont vous avez besoin pour lire. Ayez Luna S dans votre poche : c'est votre solution de basse vision en déplacement. Cartes, factures, piluliers, reçus, courriers, magazines... **faites lire Luna S !**

## Écrire avec Luna S

Votre écriture est unique et importante. Avec le support d'écriture au dos de Luna S, vous pouvez écrire un journal, signer le contrat, la facture ou d'autres documents. Le **support d'écriture** peut être plié lorsqu'il n'est pas nécessaire.

## Radio FM

Écouter la radio est toujours agréable, quelle que soit votre condition oculaire. Les fonctionnalités de Luna S **incluent la radio FM**. Cette loupe vidéo simplifie l'ajustement à votre station préférée, et le **son clair et sans parasites** sera diffusé via les écouteurs. Pour écouter la radio, il suffit de maintenir enfoncés deux boutons simultanément pour activer la fonction. Profitez de vos radios locales préférées, même sans radio !

## DOUBLE GARANTIE CECIAA 4 ANS CASSE & PANNE

Ce produit peut bénéficier de la [double garantie CECIAA 4 ans - Casse & Panne](#) :

- Cette garantie couvre la casse ou la panne de votre appareil pendant 4 années.
- Elle prévoit la réparation de l'appareil, voire le remplacement si besoin (une franchise reste à la charge du client dans les 2 cas).
- Elle inclut également le prêt d'un appareil aux fonctionnalités similaires en cas d'immobilisation supérieure à 7 jours.
- La double-garantie Ceciaa 4 ans Casse & Panne inclut l'[assurance prêt](#).

## ASSURANCE PRÊT

- Cette [garantie prêt](#) prévoit le prêt d'un appareil aux fonctionnalités similaires en cas d'immobilisation supérieure à 7 jours.
- La souscription est conditionnée à la signature d'un contrat.

## Caractéristiques

- Grossissement : 2x - 19x
- Écran TFT 4.3"
- 10 modes de couleur
- Mode lampe de poche
- Radio FM
- Autonomie de la batterie : 3h d'utilisation continue
- Support d'écriture pliable
- Poids : 200g avec batterie / 167g sans batterie
- Dimensions : 16 cm x 8 cm x 2,4 cm

## Préconisations

## Remboursement sécurité sociale

CECIAA est référencée par l'Assurance Maladie, ainsi toutes nos vidéoloupes peuvent être remboursées **en partie** par la Sécurité Sociale.

La sécurité sociale peut participer à hauteur de 762,25€ maximum pour l'achat d'une vidéoloupe - code LPP 7274692 (tous les 5 ans), pour en bénéficier 3 conditions :

1. La participation de la sécurité sociale ne s'adresse **qu'aux enfants et adolescents atteint d'amblyopie avant leur 20e anniversaire** si leur acuité visuelle du meilleur œil avec la meilleure correction possible est inférieure à 4/10 ou si leur champ visuel est inférieur à 20°.
2. Il faut avoir louer la vidéoloupe **pendant 3 mois avant l'achat** de la Vidéoloupe (tarif de location = 8% par mois). Le montant des 3 mois de location pourra être déduit de l'achat de la vidéoloupe.

La location peut être prise en charge par la sécurité sociale.  
Participation maximale de la CPAM de 4,57€/semaine de location (code LPP : 2289571).

3. Avoir une **prescription** de son ophtalmologue.

### **Comment obtenir cette prise en charge de l'Assurance Maladie ?**

Au moment de passer commande sur [ceciaa.com](http://ceciaa.com), cochez l'option "**demande de feuille de remboursement**".

Une fois votre produit reçu, notre service client vous adressera par courrier votre facture accompagnée de votre feuille de soin.

Pour obtenir le remboursement : il faudra adresser à votre CPAM : la prescription médicale de votre médecin ; la facture CECIAA et la feuille de soin.

### **Quelle prise en charge par une mutuelle pour une vidéoloupe ?**

Certaines mutuelles peuvent aussi prendre en charge une partie ou intégralement l'achat de vidéoloupe.

## **Généralités sur les vidéoloupes et les loupes électroniques portables**

Les vidéo-loupes de poches sont des minis télé-agrandisseurs. Ces appareils transportables s'utilisent dans toutes les activités quotidiennes.

Principalement destinés à la lecture ponctuelle, il n'est pas rare de voir des personnes atteintes d'un début de DMLA, utiliser ce type d'appareil en lecture prolongée, car leur besoin en grossissement est inférieur à 10X.

Comparativement à une loupe optique, l'image est nette et non déformée.

L'ergonomie de ces produits se développe de plus en plus, pour preuve : certaines vidéo-loupes s'utilisent avec un manche, comme les loupes à main.

Les loupes électroniques sont de taille moyenne (taille de la paume de la main), elles sont destinées aux malvoyants qui souhaitent avoir un appareil transportable ou peu encombrant, dont le grossissement peuvent être supérieurs à 10X, tout en offrant une bonne qualité d'image.

**Il est important de bien définir les activités que vous souhaitez réaliser avec un tel produit, afin que cet appareil corresponde au maximum à vos attentes. N'hésitez pas à nous contacter pour faire votre choix.**

---

31, cours des Juilliottes - 94700 MAISONS-ALFORT  
Tél. : 01 43 62 14 62 - Fax : 01 43 62 14 60  
Agences Lyon : Tél./Fax : 04 78 60 73 29 - Marseille : Tél. : 04 91 33 95 91  
E-Mail : [service.commercial@ceciaa.com](mailto:service.commercial@ceciaa.com) - Site Web : [www.ceciaa.com](http://www.ceciaa.com)



# Loupe électronique de poche Clover6

Ref: clvr6

---

**La Clover 6 est une loupe vidéo portable, avec un écran tactile antireflet IPS de 5,5 pouces. Elle fournit des images nettes et claires qui sont facilement visualisées dans différents niveaux de grossissement et modes de couleur.**

**LIVRAISON COLISSIMO LA POSTE GRATUITE.**

[Demander un prêt gratuit de ce produit.](#)

---

## Description

La loupe vidéo portable Clover 6 offre la combinaison parfaite de **taille compacte**, de **fonctionnalités faciles à utiliser** et de **qualité d'image supérieure**. Avec deux **caméras 13M** et un **mécanisme de commutation rapide**, le Clover 6 HD produit **une image cristalline** à n'importe quel niveau de grossissement dans n'importe quel mode de visualisation.

Le Clover 6 dispose d'un **écran FHD**, pour une **qualité d'image supérieure**, lorsqu'il est utilisé avec son support, son grossissement varie de 1,5x à 35x.

## Boutons tactiles et écran tactile facile à utiliser

**Soigné et élégant**, le design compact du Clover 6HD **combine la familiarité des boutons tactiles avec une interface à écran tactile simple**. Utilisez les boutons tactiles pour **zoomer et dézoomer** ou **prendre un instantané** de ce que vous regardez ; utilisez l'**écran tactile** pour **parcourir vos images enregistrées** ou **modifier le mode de contraste**. Il est également facile de **changer de mode d'affichage** : il suffit d'ouvrir le support de lecture pour passer automatiquement en **mode de lecture** ou de le fermer pour passer en **mode distant**.

## Support et poignée 2 en 1

La **poignée pliable polyvalente** permet au Clover 6HD d'être utilisé de la même manière qu'une loupe standard ou de **transformer la poignée en support** pour une expérience de lecture confortable sur le bureau. La poignée est suffisamment **flexible** pour être tournée dans n'importe quel angle pour **répondre à toutes les exigences de maintien**, ce qui est également convivial pour les **utilisateurs gauchers**.

## Taille compacte – Parfait pour les déplacements !

**Assez petit pour tenir dans votre poche** ou votre sac à main, le Clover 6 HD est **parfait pour une utilisation en déplacement**. L'écran HD de 5,5 pouces offre **une large zone de visualisation**, tandis que la **conception compacte et légère** vous offre **les meilleures fonctionnalités dans un boîtier ultra-portable**. Et lorsque vous êtes à la maison, connectez le Clover 6 HD à un téléviseur ou un moniteur via HDMI pour l'utiliser comme une loupe vidéo de bureau !

## Libellé vocal

L'**étiquette vocale** est un choix **lors de l'enregistrement d'une image**. Vous pouvez enregistrer votre propre voix pour vous aider à **prendre des notes sur la photo capturée**. Lorsque vous revenez dans la galerie, l'image choisie avec l'étiquette vocale dira à haute voix ce que vous avez enregistré.

## Points forts de la vidéoloupe Clover 6

- **Le plus grand écran** disponible pour une utilisation à une main.
- **Haute définition** complète.
- **Grossissement** jusqu'à 35x.
- Visualisation **à distance**.
- **Double commandes** : boutons tactiles et écran tactile.
- **17 modes** de couleur.
- **Luminosité** LCD réglable.
- Retour de **vibration** de l'écran.
- **Panoramique en direct** : geler/panoramique de l'image stockée.
- **Stockage** et **lecture** d'images.
- Fonction **ligne de lecture/masque**.

## DOUBLE GARANTIE CECIAA 4 ANS CASSE & PANNE

Ce produit peut bénéficier de la [double garantie CECIAA 4 ans - Casse & Panne](#) :

- Cette garantie couvre la casse ou la panne de votre appareil pendant 4 années.
- Elle prévoit la réparation de l'appareil, voire le remplacement si besoin (une franchise reste à la charge du client dans les 2 cas).
- Elle inclut également le prêt d'un appareil aux fonctionnalités similaires en cas d'immobilisation supérieure à 7 jours.
- La double-garantie Ceciaa 4 ans Casse & Panne inclut l'[assurance prêt](#).

## ASSURANCE PRÊT

- Cette [garantie prêt](#) prévoit le prêt d'un appareil aux fonctionnalités similaires en cas d'immobilisation supérieure à 7 jours.
- La souscription est conditionnée à la signature d'un contrat.

## Caractéristiques

## Données techniques

- Plage de grossissement : 1,5x à 35x
- Taille de l'écran 5,5 pouces
- Visualisation à distance
- Guides de lecture et d'écriture à l'écran
- 17 combinaisons de couleurs
- Stockage d'images : 2 Go
- Arrêt sur image
- Écran tactile
- Durée de vie/type de batterie : 3 heures / Li-ion
- 2,5 heures de charge complète
- Deux caméras 13 mégapixels 60fps
- Poids : 265 grammes
- Dimensions L x l x P : 160 x 91 x 21 mm
- Connexions d'affichage externe : HDMI - sortie.
- Connectivité PC : USB - transfert d'images

## Livré avec

- Clover 6
- Manuel de l'utilisateur
- Adaptateur secteur
- Câble HDMI
- Chiffon de nettoyage
- Mallette de transport
- Dragonne

## Préconisations

## Remboursement sécurité sociale

CECIAA est référencée par l'Assurance Maladie, ainsi toutes nos vidéoloupes peuvent être remboursées **en partie** par la Sécurité Sociale.

La sécurité sociale peut participer à hauteur de 762,25€ maximum pour l'achat d'une vidéoloupe - code LPP 7274692 (tous les 5 ans), pour en bénéficier 3 conditions :

1. La participation de la sécurité sociale ne s'adresse **qu'aux enfants et adolescents atteint d'amblyopie avant leur 20e anniversaire** si leur acuité visuelle du meilleur œil avec la meilleure correction possible est inférieure à 4/10 ou si leur champ visuel est inférieur à 20°.
2. Il faut avoir louer la vidéoloupe **pendant 3 mois avant l'achat** de la Vidéoloupe (tarif de location = 8% par mois). Le montant des 3 mois de location pourra être déduite de l'achat de la vidéoloupe.  
La location peut être prise en charge par la sécurité sociale. Participation maximale de la CPAM de 4,57€/semaine de location (code LPP : 2289571).
3. Avoir une **prescription** de son ophtalmologue.

## Comment obtenir cette prise en charge de l'Assurance Maladie ?

Au moment de passer commande sur [ceciaa.com](http://ceciaa.com), cochez l'option "**demande de feuille de remboursement**".

Une fois votre produit reçu, notre service client vous adressera par courrier votre facture accompagnée de votre feuille de soin.

Pour obtenir le remboursement : il faudra adresser à votre CPAM : la prescription médicale de votre médecin ; la facture CECIAA et la feuille de soin.

## Quelle prise en charge par une mutuelle pour une vidéoloupe ?

Certaines mutuelles peuvent aussi prendre en charge une partie ou



intégralement l'achat de vidéoloupe.

## Généralités sur les vidéoloupes et les loupes électroniques portables

Les vidéo-loupes de poches sont des minis télé-agrandisseurs. Ces appareils transportables s'utilisent dans toutes les activités quotidiennes.

Principalement destinés à la lecture ponctuelle, il n'est pas rare de voir des personnes atteintes d'un début de DMLA, utiliser ce type d'appareil en lecture prolongée, car leur besoin en grossissement est inférieur à 10X.

Comparativement à une loupe optique, l'image est nette et non déformée.

L'ergonomie de ces produits se développe de plus en plus, pour preuve : certaines vidéo-loupes s'utilisent avec un manche, comme les loupes à main.

Les loupes électroniques sont de taille moyenne (taille de la paume de la main), elles sont destinées aux malvoyants qui souhaitent avoir un appareil transportable ou peu encombrant, dont le grossissement peuvent être supérieurs à 10X, tout en offrant une bonne qualité d'image.

**Il est important de bien définir les activités que vous souhaitez réaliser avec un tel produit, afin que cet appareil corresponde au maximum à vos attentes. N'hésitez pas à nous contacter pour faire votre choix.**

---

31, cours des Juilliottes - 94700 MAISONS-ALFORT

Tél. : 01 43 62 14 62 - Fax : 01 43 62 14 60

Agences Lyon : Tél./Fax : 04 78 60 73 29 - Marseille : Tél. : 04 91 33 95 91

E-Mail : [service.commercial@ceciaa.com](mailto:service.commercial@ceciaa.com) - Site Web : [www.ceciaa.com](http://www.ceciaa.com)



# Loupe électronique de poche Sunny5"

Ref: BVTS011

---

**La loupe électronique sunny 5 avec écran 5", connectique AV et HDMI pour téléviseur, permet aux personnes déficientes visuelles d'agrandir tous types de documents.**

**Livraison Colissimo La Poste gratuite.**

[Demander un prêt gratuit de ce produit.](#)

---

## Description

La loupe électronique Sunny avec écran de 5" permet aux personnes malvoyantes d'**agrandir tous types de documents**. Elle peut également être **connectée à un téléviseur** si nécessaire.

## Points forts de la loupe électronique portable Sunny 5"

- **Poignée dépliable** pour une utilisation à main levée.
- Vision de **près/** vision de **loin**.
- **Grossissement** : de 4 à 32x.
- **Gel de l'image**.
- Écran **LCD**.
- **Dragonne** de transport.
- **19 fonds colorés** : couleur, noir sur blanc, blanc sur noir, cyan sur blanc, blanc sur cyan, rouge sur blanc, blanc sur rouge, noir sur jaune, jaune sur noir, bleu sur jaune, jaune sur bleu, bleu sur blanc, blanc sur bleu, rouge sur vert, vert sur rouge, vert sur noir, noir sur vert, rose sur blanc, blanc sur rose.
- **Connectivité** AV ou HDMI pour téléviseur ou écran d'ordinateur.
- **Batterie** haute-capacité.
- **Stockage et consultation** : pour enregistrer des images et les revoir quand vous le souhaitez.
- **Fonctions** : mémorisation des paramètres d'utilisation, fenêtrage, économie d'énergie, rappel de batterie faible..
- **Réglages** : luminosité, éclairage LED, contraste, volume.
- **Autonomie** : environ 4h.

## La vidéoloupe Sunny 5" est livrée avec

- Loupe électronique.
- Batterie lithium.
- Câbles de sortie vidéo.
- Câble HDMI.
- Manuel d'utilisation.

- Dragonne.
- Cable de charge USB.
- Housse de transport.
- Adaptateur secteur.
- Chiffon doux.

## Double garantie CECIAA 4 ans Casse & Panne

Ce produit peut bénéficier de la [double garantie CECIAA 4 ans - Casse & Panne](#) :

- Cette garantie couvre la casse ou la panne de votre appareil pendant 4 années.
- Elle prévoit la réparation de l'appareil, voire le remplacement si besoin (une franchise reste à la charge du client dans les 2 cas).
- Elle inclut également le prêt d'un appareil aux fonctionnalités similaires en cas d'immobilisation supérieure à 7 jours.
- La double-garantie Ceciaa 4 ans Casse & Panne inclut l'[assurance prêt](#).

## Assurance prêt

- Cette [garantie prêt](#) prévoit le prêt d'un appareil aux fonctionnalités similaires en cas d'immobilisation supérieure à 7 jours.
- La souscription est conditionnée à la signature d'un contrat.

## Caractéristiques

- Taille de l'écran : écran LCD couleur HD 5" (800 x 480)
- Plage de zoom : grossissement continu de 2x à 48x
- Résolution : 13 mega pixel ( focale lointaine), 13 mega pixel (proche focal)
- Mode couleur : 26 types
- Double objectif : un objectif de vue rapprochée et un objectif de vue lointaine
- Réglage de la lumière LED
- Réglage de la luminosité de l'écran LCD
- Fonction de mémoire
- Gel d'image
- Rideau électronique
- Stockage et lecture
- Sortie TV : AV et HDMI 1080i60
- Poignée
- Autonomie après charge complète : plus de 3 heures
- Capacité de la batterie : batterie au lithium rechargeable haute capacité 2500mAH
- Dimension : 150 mm (longueur) x 84 mm (largeur) x 35 mm (hauteur)
- Poids : 220 g (y compris la batterie)

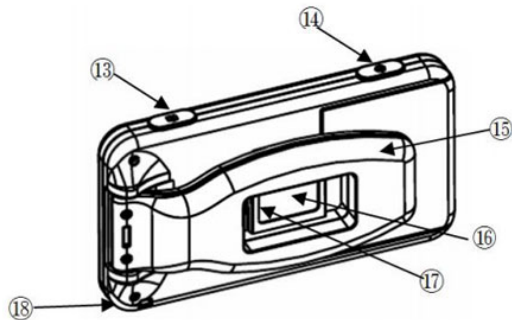
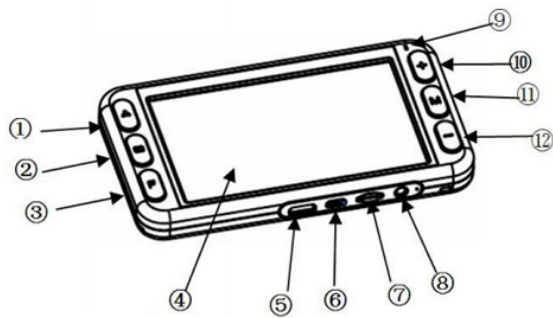

- |   |                           |
|---|---------------------------|
| 1. Bouton vision de près/vision de loin | 13. Bouton appareil photo |
| 2. Bouton de réglage et fenêtrage       | 14. Bouton ON/OFF         |
| 3. Bouton pour le gel d'image           | 15. Poignée               |
| 4. Ecran LCD                            | 16. Caméra vision de près |
| 5. Port HDMI                            | 17. Caméra vision de loin |
| 6. Port Micro USB                       | 18. Trou pour la dragonne |
| 7. Port mémoire optionnelle             |                           |
| 8. Port sortie AV                       |                           |
| 9. Indicateur Led                       |                           |
| 10. Zoom+                               |                           |
| 11. Bouton changement de contraste      |                           |
| 12. Zoom-                               |                           |

## Préconisations

## Remboursement sécurité sociale

CECIAA est référencée par l'Assurance Maladie, ainsi toutes nos vidéoloupes peuvent être remboursées **en partie** par la Sécurité Sociale.

La sécurité sociale peut participer à hauteur de 762,25€ maximum pour l'achat d'une vidéoloupe - code LPP 7274692 (tous les 5 ans), pour en bénéficier 3 conditions :

1. La participation de la sécurité sociale ne s'adresse **qu'aux enfants et adolescents atteint d'amblyopie avant leur 20e anniversaire** si leur acuité visuelle du meilleur œil avec la meilleure correction possible est inférieure à 4/10 ou si leur champ visuel est inférieur à 20°.
2. Il faut avoir louer la vidéoloupe **pendant 3 mois avant l'achat** de la Vidéoloupe (tarif de location = 8% par mois). Le montant des 3 mois de location pourra être déduite de l'achat de la vidéoloupe.  
La location peut être prise en charge par la sécurité sociale. Participation maximale de la CPAM de 4,57€/semaine de location (code LPP : 2289571).
3. Avoir une **prescription** de son ophtalmologue.

## Comment obtenir cette prise en charge de l'Assurance Maladie ?

Au moment de passer commande sur [ceciaa.com](http://ceciaa.com), cochez l'option "**demande de feuille de remboursement**".

Une fois votre produit reçu, notre service client vous adressera par

courrier votre facture accompagnée de votre feuille de soin.

Pour obtenir le remboursement : il faudra adresser à votre CPAM : la prescription médicale de votre médecin ; la facture CECIAA et la feuille de soin.

### **Quelle prise en charge par une mutuelle pour une vidéoloupe ?**

Certaines mutuelles peuvent aussi prendre en charge une partie ou intégralement l'achat de vidéoloupe.

## **Généralités sur les vidéo-loupes de poche et vidéo-loupes électroniques**

Les vidéo-loupes de poches sont des minis télé-agrandisseurs.

Ces appareils portables s'utilisent dans toutes les activités quotidiennes.

Principalement destinés à la lecture ponctuelle, il n'est pas rare de voir des personnes atteintes d'un début de DMLA, utiliser ce type d'appareil en lecture prolongée, car leur besoin en grossissement est inférieur à 10X.

Comparativement à une loupe optique, l'image est nette et non déformée.

L'ergonomie de ces produits se développe de plus en plus, pour preuve : certaines vidéo-loupes s'utilisent avec un manche, comme les loupes à main.

Les loupes électroniques sont de taille moyenne (taille de la paume de la main), elles sont destinées aux malvoyants qui souhaitent avoir un appareil transportable ou peu encombrant, dont le grossissement peuvent être supérieurs à 10X, tout en offrant une bonne qualité d'image.

**Il est important de bien définir les activités que vous souhaitez réaliser avec un tel produit, afin que cet appareil corresponde au maximum à vos attentes. N'hésitez pas à nous contacter pour faire votre choix.**

---

31, cours des Juilliottes - 94700 MAISONS-ALFORT

Tél. : 01 43 62 14 62 - Fax : 01 43 62 14 60

Agences Lyon : Tél./Fax : 04 78 60 73 29 - Marseille : Tél. : 04 91 33 95 91

E-Mail : [service.commercial@ceciaa.com](mailto:service.commercial@ceciaa.com) - Site Web : [www.ceciaa.com](http://www.ceciaa.com)



# Loupe électronique exploré 5

Ref: explore5

---

**D'un design élégant et munie de larges touches contrastées, la nouvelle loupe électronique de Humanware exploré 5 combine une excellente qualité d'image avec une ergonomie impressionnante.**

**Livraison Colissimo La Poste gratuite.**

[Demander un prêt gratuit de ce produit.](#)

---

## Description

La **facilité d'utilisation** et l'**ergonomie** sans pareil de la vidéoloupe exploré 5 en font l'appareil de choix pour tous ceux qui recherchent une loupe électronique qu'ils pourront garder sur eux en tout temps. Que ce soit pour lire le menu du restaurant, les petits caractères de certains documents, les emballages et bien plus, exploré 5 **facilite la vie de toute personne vivant avec des problèmes de vision.**

exploré 5 est le **choix intelligent** pour les personnes actives souffrant de perte de vision légère à moyennement élevée qui souhaitent un **grossissement variable avec divers modes d'affichage**. Elle est conçue pour **faciliter votre vie** sur la route, à l'école, au travail... où que vous soyez.

Dès que vous la tirez de votre poche, votre exploré 5 est prête à se mettre au travail. Pas besoin de lire de manuels. Les gros boutons visibles sont simples et intuitifs, et ses fonctionnalités ont été conçues pour vous aider dans toutes les situations.

## 14 jours à l'essai chez vous

Achetez ce produit et testez-le pendant 14 jours en situation réelle, chez vous, au travail, en déplacement., pour vous faire une opinion. S'il ne vous convenait pas, il vous suffit de nous le faire savoir par email, et de nous le retourner afin de vous le faire rembourser.

Pour en savoir plus, [consultez nos conditions générales de vente.](#)

## Points forts de la loupe électronique exploré 5

- **Qualité d'image HD** : Écran ACL clair de 5" et caméra HD avec autofocus.
- **Grossissement** 2X à 22X : Une image claire et nette dès la mise en marche.

- **Personnalisable** : Plus de 18 modes d'affichage.
- La plus **petite** et la plus **légère** des loupes HD de 5", conçue pour le confort et la commodité.
- **3 modes d'utilisation** : Tenez-la tel quel, par la poignée ou posez-la sur votre document.
- **Pile longue durée** : + 3,5 heures d'utilisation continue avec une seule charge.
- **Sortie télé** : Affichez sur votre téléviseur une version agrandie de votre image.
- **Galerie d'images** : Possibilité de stocker des milliers d'images accessibles en tout temps.
- **Durable** : Plaque en alliage de magnésium pour protéger la caméra en cas d'impact ou de geste brusque.

## exploré 5 est livrée avec

- Loupe électronique exploré 5.
- Étui.
- Bloc d'alimentation.
- Câble USB.
- Dragonne.
- Guide d'utilisation.
- Lingette de microfibre.

## Double garantie CECIAA 4 ans Casse & Panne

Ce produit peut bénéficier de la [double garantie CECIAA 4 ans - Casse & Panne](#) :

- Cette garantie couvre la casse ou la panne de votre appareil pendant 4 années.
- Elle prévoit la réparation de l'appareil, voire le remplacement si besoin (une franchise reste à la charge du client dans les 2 cas).
- Elle inclut également le prêt d'un appareil aux fonctionnalités similaires en cas d'immobilisation supérieure à 7 jours.
- La double-garantie Ceciaa 4 ans Casse & Panne inclut l'[assurance prêt](#).

## Assurance prêt

- Cette [garantie prêt](#) prévoit le prêt d'un appareil aux fonctionnalités similaires en cas d'immobilisation supérieure à 7 jours.
- La souscription est conditionnée à la signature d'un contrat.

## Caractéristiques

- Pile non retirable Li-polymère de 2800 mAh.
- Caméra : Capteur d'image Omnivision de 5 mégapixels.
- Adaptateur : Connecteur Micro USB, 5 V. Courant maximum de 1,5 A.
- Temps de recharge : 3,5 heures (appareil éteint) / 4,75 heures (appareil allumé).
- Compatibilité HDMI : Formats HDMI supportés : 1280x720p 60hz, 50hz / 1920x1080p 60hz, 50hz, 24hz / 1920x1080i 60hz et 50hz / Pas de support pour l'émulation DVI.
- Zoom : 2x à 22x.
- Focus : Autofocus.
- Langues disponibles : anglais (EU), anglais (RU), français, espagnol, allemand, néerlandais, danois, polonais, portugais (Portugal), portugais (Brésil), norvégiens (Bokmål), italien, suédois, finnois, russe, tchèque, japonais, coréen, islandais, estonien, turc, lituanien, hongrois, letton.
- Autonomie : 3 heures.
- Modes couleur : Noir sur blanc, Blanc sur noir, Noir sur jaune,

Jaune sur noir, Noir sur orange, Orange sur noir, Noir sur cyan, Cyan sur noir, Noir sur violet, Violet sur noir, Noir sur vert, Vert sur noir, Bleu sur jaune, Jaune sur bleu, Blanc sur bleu, Bleu sur blanc.

- Affichage : 50Hz, 60Hz.
- Poids : 228g.

## Préconisations

# Remboursement sécurité sociale

CECIAA est référencée par l'Assurance Maladie, ainsi toutes nos vidéoloupes peuvent être remboursées **en partie** par la Sécurité Sociale.

La sécurité sociale peut participer à hauteur de 762,25€ maximum pour l'achat d'une vidéoloupe - code LPP 7274692 (tous les 5 ans), pour en bénéficier 3 conditions :

1. La participation de la sécurité sociale ne s'adresse **qu'aux enfants et adolescents atteint d'amblyopie avant leur 20e anniversaire** si leur acuité visuelle du meilleur œil avec la meilleure correction possible est inférieure à 4/10 ou si leur champ visuel est inférieur à 20°.
2. Il faut avoir louer la vidéoloupe **pendant 3 mois avant l'achat** de la Vidéoloupe (tarif de location = 8% par mois). Le montant des 3 mois de location pourra être déduit de l'achat de la vidéoloupe.  
La location peut être prise en charge par la sécurité sociale. Participation maximale de la CPAM de 4,57€/semaine de location (code LPP : 2289571).
3. Avoir une **prescription** de son ophtalmologue.

## Comment obtenir cette prise en charge de l'Assurance Maladie ?

Au moment de passer commande sur [ceciaa.com](http://ceciaa.com), cochez l'option "**demande de feuille de remboursement**".

Une fois votre produit reçu, notre service client vous adressera par courrier votre facture accompagnée de votre feuille de soin.

Pour obtenir le remboursement : il faudra adresser à votre CPAM : la prescription médicale de votre médecin ; la facture CECIAA et la feuille de soin.

## Quelle prise en charge par une mutuelle pour une vidéoloupe ?

Certaines mutuelles peuvent aussi prendre en charge une partie ou intégralement l'achat de vidéoloupe.

# Généralités sur les vidéo-loupes de poche et vidéo-loupes électroniques

Les vidéo-loupes de poches sont des minis télé-agrandisseurs.

Ces appareils transportables s'utilisent dans toutes les activités quotidiennes.

Principalement destinés à la lecture ponctuelle, il n'est pas rare de voir des personnes atteintes d'un début de DMLA, utiliser ce type d'appareil en lecture prolongée, car leur besoin en grossissement est inférieur à 10X.

Comparativement à une loupe optique, l'image est nette et non déformée.

L'ergonomie de ces produits se développe de plus en plus, pour



preuve : certaines vidéo-loupes s'utilisent avec un manche, comme les loupes à main.

Les loupes électroniques sont de taille moyenne (taille de la paume de la main), elles sont destinées aux malvoyants qui souhaitent avoir un appareil transportable ou peu encombrant, dont le grossissement peuvent être supérieurs à 10X, tout en offrant une bonne qualité d'image.

**Il est important de bien définir les activités que vous souhaitez réaliser avec un tel produit, afin que cet appareil corresponde au maximum à vos attentes. N'hésitez pas à nous contacter pour faire votre choix.**

## Conclusions de l'évaluation du CERTAM du 31 janvier 2017

L'exploré 5 est une loupe électronique portable, bien construite et robuste, restituant une image qualitative sur un écran de 5 pouces de diagonale. Nous avons apprécié la flexibilité de son pied qui facilite grandement sa manipulation quels que soient les contextes d'utilisation : lecture d'un document posé sur une table, vision d'objets proches ou distants, écriture...

À condition de ne pas trop attacher d'importance aux possibilités réduites dans la consultation des images capturées, l'exploré 5 nous semble être une loupe électronique portable polyvalente et pratique, performante aussi bien pour des usages en mobilité qu'en utilisation à domicile, avec dans ce dernier cas les limites inhérentes à ce type d'appareil d'agrandissement.

[Lire l'évaluation complète sur le site du CERTAM.](#)

---

31, cours des Juilliottes - 94700 MAISONS-ALFORT  
Tél. : 01 43 62 14 62 - Fax : 01 43 62 14 60  
Agences Lyon : Tél./Fax : 04 78 60 73 29 - Marseille : Tél. : 04 91 33 95 91  
E-Mail : service.commercial@ceciaa.com - Site Web : www.ceciaa.com



# Loupe électronique exploré 8

Ref: explore8

---

**Ultraportable, exploré 8 pour malvoyant est la première loupe électronique 8 pouces sur le marché.**

**Livraison Colissimo La Poste gratuite.**

[Demander un prêt gratuit de ce produit.](#)

---

## Description

### Une grande image dans un petit format

Les personnes malvoyantes atteintes de basse vision recherchent **un outil puissant mais léger** qui leur permet de poursuivre leurs activités quotidiennes en toute simplicité. L'exploré 8 est une loupe électronique pour les personnes actives qui souhaitent profiter des **avantages qu'offre un grand écran portable**, tout en ayant un **écran 30% plus grand**. L'exploré 8 est **plus compacte, légère et abordable** que la plupart des loupes électroniques de 7 pouces sur le marché.

En plus d'offrir une **qualité d'image inégalée**, l'exploré 8 comporte **deux caméras de 21 mégapixels**, l'une pour visionner des **objets à courte distance**, comme des documents, des livres et des journaux, et l'autre pour visionner des **objets distants** tels que les noms de rue et les enseignes de magasin.

Bien que petit, l'appareil est doté d'un **large écran tactile**, conçu avec la technologie la plus récente et des **fonctionnalités innovantes**, pour une **mobilité**, un **confort** d'utilisation et une **commodité** inégalés.

### Points forts de la vidéoloupe exploré 8

Bien que très compact, l'exploré 8 déborde de puissance avec son grand écran ultra HD et ses fonctionnalités ergonomiques pour faciliter la lecture à la maison comme en déplacement.

- Grossissement variant de **2X à 30X**
- Personnalisable avec ses **16 modes d'affichage**
- **Écran HD tactile** pour une navigation simplifiée à travers le menu
- **Deux caméras ultra HD** procurant une qualité d'image hors-pair
- **Boutons physiques et larges** pour un meilleur ajustement du zoom et des contrastes
- **Peut être connecté facilement à un téléviseur**
- Autonomie de 4,5 heures

- **Confort accru** avec un support en alliage solide pour une meilleure lecture sur table
- Poids : **580 g**

## Design de pointe

Avec son design compact, intelligent et ses fonctionnalités intuitives, l'exploré 8 change la relation que les personnes en perte de vision ont avec le monde qui les entoure.

- Design **élégant** et **raffiné**
- **Compact** et **léger** pour vous suivre partout où vous allez
- **Simple à utiliser** avec peu de boutons
- Écran tactile **intuitif**
- Bascule automatiquement entre les **vues de près et à distance**
- **Prise caoutchoutée** pour tenir l'appareil
- Support de lecture **robuste** qui s'installe rapidement et facilement

## Logiciel intelligent

L'exploré 8 a été conçu pour être aussi facile d'utilisation qu'intelligent, avec un logiciel puissant, parfaitement adapté aux utilisateurs actifs.

- **Fonctionnalités entièrement personnalisables** comme le zoom préférentiel
- Possibilité de stocker un **grand nombre d'images**
- **Transfert d'images** facile vers et à partir d'un ordinateur
- Peut être **connecté facilement** à une télévision
- Les **lumières LED** s'éteignent lorsque l'appareil est soulevé
- Autonomie de 4,5 heures d'utilisation continue
- L'appareil **s'éteint automatiquement** après son utilisation
- Connecteur de type USB-C pour une recharge rapide
- Connecteur **HDMI**

## Double garantie CECIAA 4 ans Casse & Panne

Ce produit peut bénéficier de la [double garantie CECIAA 4 ans - Casse & Panne](#) :

- Cette garantie couvre la casse ou la panne de votre appareil pendant 4 années.
- Elle prévoit la réparation de l'appareil, voire le remplacement si besoin (une franchise reste à la charge du client dans les 2 cas).
- Elle inclut également le prêt d'un appareil aux fonctionnalités similaires en cas d'immobilisation supérieure à 7 jours.
- La double-garantie Ceciaa 4 ans Casse & Panne inclut l'[assurance prêt](#).

## Assurance prêt

- Cette [garantie prêt](#) prévoit le prêt d'un appareil aux fonctionnalités similaires en cas d'immobilisation supérieure à 7 jours.
- La souscription est conditionnée à la signature d'un contrat.

## Caractéristiques

## Dimensions et poids de l'appareil

- Hauteur: 0.94" (24 mm)

- Longueur: 8" (204 mm)
- Largeur: 6" (153.2 mm)
- Poids: 1.30 lbs – 20.8 oz (580 g)

## Dimensions et poids de la boîte

- Hauteur: 3,1496" (80 mm)
- Longueur: 9,76" (248 mm)
- Largeur: 7,09" (180 mm)
- Poids: 2,70 lb – 907,185 g

## Specifications

- Écran: Écran 8 pouces ACL ISP
- Pile: Pile Li-Polymer 6700 mAh non amovible
- Caméra: Deux caméras HD 21 Mégapixels
- Entrée de courant: Connecteur USB de type C, 5V@3A, 9V@2A ou 12V@1,5A recharge rapide
- Temps de recharge: 2 heures
- Compatibilité HDMI: Formats HDMI supportés :
  - 1280x720p 60Hz, 50Hz
  - 1920x1080p 60Hz, 50Hz, 24Hz
  - 1920x1080i 60Hz et 50Hz
  - Ne supporte pas le mode d'émulation DVI.

## Fonctionnalités

- Zoom: 2x – 30x
- Focus :
  - Rapproché : Autofocus fixe
  - Éloigné : Autofocus ou autofocus verrouillé
- Langues disponibles : Anglais É.-U. (par défaut), anglais R.-U., français, espagnol, allemand, néerlandais, danois, polonais, portugais (Portugal), portugais (Brésil), norvégien, italien, suédois, finnois, russe, tchèque, japonais, coréen, islandais, estonien, turc, lituanien, hongrois, letton, arabe.
- Configuration des gestes de l'écran tactile : Gestes de zoom en temps réel, toucher et maintenir pour sauvegarder
- Sauvegarder votre zoom favori
- Zoom favori: Sauvegarder votre zoom favori
- Ligne et bandes: Activer/désactiver ligne et bandes
- Taille du texte du menu: Petit, moyen et grand
- Durée de vie de la pile: 3 heures
- Économie d'énergie: Fermeture automatique après 1 minute, 2 minutes, 5 minutes ou 10 minutes
- Contrastes: Couleur, noir sur blanc, blanc sur noir, noir sur jaune, jaune sur noir, noir sur orange, orange sur noir, noir sur cyan, cyan sur noir, noir sur violet, violet sur noir, noir sur vert, vert sur noir, bleu sur jaune, jaune sur bleu, blanc sur bleu, bleu sur blanc.
- Affichage: 50 Hz - 60 Hz
- Distance de vision rapprochée: 8.5 cm – 15 cm / 3.35" – 5.90"
- Distance de vision éloignée: 15cm – infini / 5.90" – infini

## Conditions d'utilisation

- Température: 10 °C à 40 °C / 50 °F à 104 °F
- Humidité: 20 % à 80 %

## Contenu de la boîte explorē 8

- Loupe électronique explorē 8
- Chargeur USB
- Câble USB
- Câble HDMI
- Guide d'utilisation
- Guide démarrage rapide
- Feuille de garantie

- Feuille d'enregistrement de produit
- Étui
- Protecteur ACL

## Préconisations

# Remboursement sécurité sociale

CECIAA est référencée par l'Assurance Maladie, ainsi toutes nos vidéoloupes peuvent être remboursées **en partie** par la Sécurité Sociale.

La sécurité sociale peut participer à hauteur de 762,25€ maximum pour l'achat d'une vidéoloupe - code LPP 7274692 (tous les 5 ans), pour en bénéficier 3 conditions :

1. La participation de la sécurité sociale ne s'adresse **qu'aux enfants et adolescents atteint d'amblyopie avant leur 20e anniversaire** si leur acuité visuelle du meilleur œil avec la meilleure correction possible est inférieure à 4/10 ou si leur champ visuel est inférieur à 20°.
2. Il faut avoir louer la vidéoloupe **pendant 3 mois avant l'achat** de la Vidéoloupe (tarif de location = 8% par mois). Le montant des 3 mois de location pourra être déduit de l'achat de la vidéoloupe.  
La location peut être prise en charge par la sécurité sociale. Participation maximale de la CPAM de 4,57€/semaine de location (code LPP : 2289571).
3. Avoir une **prescription** de son ophtalmologue.

## Comment obtenir cette prise en charge de l'Assurance Maladie ?

Au moment de passer commande sur ceciaa.com, cochez l'option "**demande de feuille de remboursement**".

Une fois votre produit reçu, notre service client vous adressera par courrier votre facture accompagnée de votre feuille de soin.

Pour obtenir le remboursement : il faudra adresser à votre CPAM : la prescription médicale de votre médecin ; la facture CECIAA et la feuille de soin.

## Quelle prise en charge par une mutuelle pour une vidéoloupe ?

Certaines mutuelles peuvent aussi prendre en charge une partie ou intégralement l'achat de vidéoloupe.

# GÉNÉRALITÉS SUR LES VIDÉO-LOUPES DE POCHE ET VIDÉO-LOUPES ÉLECTRONIQUES

Les vidéo-loupes de poches sont des minis télé-agrandisseurs.

Ces appareils transportables s'utilisent dans toutes les activités quotidiennes.

Principalement destinés à la lecture ponctuelle, il n'est pas rare de voir des personnes atteintes d'un début de DMLA, utiliser ce type d'appareil en lecture prolongée, car leur besoin en grossissement est inférieur à 10X.

Comparativement à une loupe optique, l'image est nette et non déformée.

L'ergonomie de ces produits se développe de plus en plus, pour preuve : certaines vidéo-loupes s'utilisent avec un manche, comme



les loupes à main.

Les loupes électroniques sont de taille moyenne (taille de la paume de la main), elles sont destinées aux malvoyants qui souhaitent avoir un appareil transportable ou peu encombrant, dont le grossissement peuvent être supérieurs à 10X, tout en offrant une bonne qualité d'image.

**Il est important de bien définir les activités que vous souhaitez réaliser avec un tel produit, afin que cet appareil corresponde au maximum à vos attentes. N'hésitez pas à nous contacter pour faire votre choix.**

---

31, cours des Juilliottes - 94700 MAISONS-ALFORT  
Tél. : 01 43 62 14 62 - Fax : 01 43 62 14 60  
Agences Lyon : Tél./Fax : 04 78 60 73 29 - Marseille : Tél. : 04 91 33 95 91  
E-Mail : [service.commercial@ceciaa.com](mailto:service.commercial@ceciaa.com) - Site Web : [www.ceciaa.com](http://www.ceciaa.com)



# Loupe électronique exploré 12

Ref: explr12

---

**exploré 12 est une loupe électronique facile à utiliser avec une excellente qualité d'image haute définition qui permet de mieux voir de près et de loin.**

**Livraison Colissimo La Poste gratuite.**

[Demander un prêt gratuit de ce produit.](#)

---

## Description

La **légèreté** de la loupe électronique exploré 12 en fait **un outil idéal pour les déplacements** et le maintien d'un mode de vie actif.

## Une interface plus large

Étant **la plus grande des loupes portables de la gamme exploré**, l'écran tactile 12 pouces de la loupe électronique exploré 12 est parfait pour tous ceux qui souhaitent **une interface plus large**.

## En option, support de lecture pliable

Lorsque l'exploré 12 est utilisée avec son support pliable, elle s'élève au-dessus de la table (16,5 cm), offrant **davantage d'espace pour lire et écrire**.

## Une lecture plus facile

Les fonctions de **zoom avant/ arrière et panoramique** de l'écran tactile permettent de **lire les documents sans avoir à les déplacer**.

## Restez actif et engagé au quotidien

Grâce à sa **plage de grossissement supérieure**, cette loupe électronique de la taille d'une tablette permet de poursuivre vos activités quotidiennes comme la lecture, l'écriture, la peinture, la visualisation de photos ou de cartes, et bien plus encore.

## Points forts de la loupe électronique exploré 12

- Fonctionnalité **zoom** et **panoramique** en temps réel.
- **Support pliable** en option.

- Caméra **vue de loin**.
- **Agrandissement 2-30x** avec mise au point automatique (autofocus).
- Éclairage **LED** polarisé anti-éblouissement.
- Écran **tactile**.
- 17 **modes de contraste**.
- **30 langues** disponibles.

## Double garantie CECIAA 4 ans Casse & Panne

Ce produit peut bénéficier de la [double garantie CECIAA 4 ans - Casse & Panne](#) :

- Cette garantie couvre la casse ou la panne de votre appareil pendant 4 années.
- Elle prévoit la réparation de l'appareil, voire le remplacement si besoin (une franchise reste à la charge du client dans les 2 cas).
- Elle inclut également le prêt d'un appareil aux fonctionnalités similaires en cas d'immobilisation supérieure à 7 jours.
- La double-garantie Ceciaa 4 ans Casse & Panne inclut l'[assurance prêt](#).

## Assurance prêt

- Cette [garantie prêt](#) prévoit le prêt d'un appareil aux fonctionnalités similaires en cas d'immobilisation supérieure à 7 jours.
- La souscription est conditionnée à la signature d'un contrat.

## Caractéristiques

## Spécifications fonctionnelles

- Grossissement 2-30x avec support autofocus intégré ; 1-15x sur le support de lecture
- Qualité d'image HD
- Écran tactile LCD ISP brillant de 12 pouces avec zoom avant/arrière et panoramique en direct
- 2 caméras autofocus HD
- Support intégré et de lecture
- Personnalisable : zoom préféré, lignes/stores, taille du texte du menu, schémas de couleurs (17)
- 30 langues disponibles
- Mode économie d'énergie/veille
- Sortie vidéo haute résolution
- Capacité de la galerie d'images : 1000 s
- 3,5 heures d'utilisation continue (appareil uniquement)
- 2 heures d'utilisation continue (en utilisant le support avec des lumières LED)
- Garantie : 2 ans

## Spécifications physiques

- Poids de l'appareil : 1 134 g
- Dimensions de l'appareil (lpxh): 282 x 202 x 24 mm
- Dimensions de l'écran : 305 mm (12 pouces)
- Poids du support de lecture : 1 134 g
- Dimensions du support de lecture – plié : (lpxh) : 340 x 269 x 35 mm
- Dimensions du support de lecture - ouvert : (lpxh) : 340 x 269 x 282 mm
- Batterie non amovible



## Spécifications techniques

- Grossissement : 2x - 30x ; 1x - 15x dans le support de lecture
- Support intégré pour vision de près : fixe 11 cm ; mise au point automatique
- Vision de près sur le support de lecture : 11 - 25 cm ; mise au point continue, manuelle ou fixe
- Vision de loin : 15 cm - infini ; mise au point continue, manuelle ou fixe
- Écran : écran LCD ISP de 12 pouces (1920 x 1080)
- Caméras : 2 21MP haute définition (proche et lointaine)
- Compatibilité de sortie vidéo haute résolution
- Entrée d'alimentation : USB Type-C ; 5V@3A, 9V@2A ; Charge rapide 12V@1.5A
- Batterie : Non amovible, li-polymère, 10,05 Ah
- Autonomie de la batterie : 3,5 heures (2,0 heures d'utilisation continue avec les lumières LED)
- Temps de charge : ~4 heures (unité éteinte, à partir de 0%)

## Livré avec

- Loupe électronique exploré 12
- Housse de transport en néoprène, protecteur d'écran, chiffon de nettoyage et sac de coursier
- Adaptateurs d'alimentation internationaux
- Câbles USB de type C et vidéo haute résolution
- Manuels d'utilisation et de démarrage

## Support de lecture en option

- Support de lecture pliable et transportable.

## Préconisations

## Remboursement sécurité sociale

CECIAA est référencée par l'Assurance Maladie, ainsi toutes nos vidéoloupes peuvent être remboursées **en partie** par la Sécurité Sociale.

La sécurité sociale peut participer à hauteur de 762,25€ maximum pour l'achat d'une vidéoloupe - code LPP 7274692 (tous les 5 ans), pour en bénéficier 3 conditions :

1. La participation de la sécurité sociale ne s'adresse **qu'aux enfants et adolescents atteint d'amblyopie avant leur 20e anniversaire** si leur acuité visuelle du meilleur œil avec la meilleure correction possible est inférieure à 4/10 ou si leur champ visuel est inférieur à 20°.
2. Il faut avoir louer la vidéoloupe **pendant 3 mois avant l'achat** de la Vidéoloupe (tarif de location = 8% par mois). Le montant des 3 mois de location pourra être déduite de l'achat de la vidéoloupe.  
La location peut être prise en charge par la sécurité sociale. Participation maximale de la CPAM de 4,57€/semaine de location (code LPP : 2289571).
3. Avoir une **prescription** de son ophtalmologue.

## Comment obtenir cette prise en charge de l'Assurance Maladie ?

Au moment de passer commande sur [ceciaa.com](http://ceciaa.com), cochez l'option "**demande de feuille de remboursement**".

Une fois votre produit reçu, notre service client vous adressera par courrier votre facture accompagnée de votre feuille de soin.

Pour obtenir le remboursement : il faudra adresser à votre CPAM : la prescription médicale de votre médecin ; la facture CECIAA et la feuille de soin.

### **Quelle prise en charge par une mutuelle pour une vidé loupe ?**

Certaines mutuelles peuvent aussi prendre en charge une partie ou intégralement l'achat de vidé loupe.

## **GÉNÉRALITÉS SUR LES VIDÉO-LOUPES DE POCHE ET VIDÉO-LOUPES ÉLECTRONIQUES**

Les vidéo-loupes de poches sont des minis télé-agrandisseurs.

Ces appareils portables s'utilisent dans toutes les activités quotidiennes.

Principalement destinés à la lecture ponctuelle, il n'est pas rare de voir des personnes atteintes d'un début de DMLA, utiliser ce type d'appareil en lecture prolongée, car leur besoin en grossissement est inférieur à 10X.

Comparativement à une loupe optique, l'image est nette et non déformée.

L'ergonomie de ces produits se développe de plus en plus, pour preuve : certaines vidéo-loupes s'utilisent avec un manche, comme les loupes à main.

Les loupes électroniques sont de taille moyenne (taille de la paume de la main), elles sont destinées aux malvoyants qui souhaitent avoir un appareil portable ou peu encombrant, dont le grossissement peuvent être supérieurs à 10X, tout en offrant une bonne qualité d'image.

**Il est important de bien définir les activités que vous souhaitez réaliser avec un tel produit, afin que cet appareil corresponde au maximum à vos attentes. N'hésitez pas à nous contacter pour faire votre choix.**

---

31, cours des Juilliottes - 94700 MAISONS-ALFORT

Tél. : 01 43 62 14 62 - Fax : 01 43 62 14 60

Agences Lyon : Tél./Fax : 04 78 60 73 29 - Marseille : Tél. : 04 91 33 95 91

E-Mail : [service.commercial@ceciaa.com](mailto:service.commercial@ceciaa.com) - Site Web : [www.ceciaa.com](http://www.ceciaa.com)



# Loupe électronique Optelec Compact 8 HD

Ref: BVTS017

---

Découvrez le Compact 8 HD, une loupe vidéo portable de 8 pouces avec écran tactile, offrant des fonctionnalités innovantes pour agrandir avec précision les documents et les objets.

---

## Description

La Compact 8 d'Optelec est **une loupe vidéo portable de 8 pouces** avec des fonctionnalités avancées.

Une qualité d'image exceptionnelle pour une expérience de lecture améliorée

Découvrez la loupe vidéo portable Compact 8, offrant **une qualité d'image brillante** pour une expérience de **lecture agrandie exceptionnelle**. Les couleurs à **contraste élevé** permettent **une lecture facile** du texte agrandi, tandis que la fonctionnalité exclusive Dynamic Contrast™ **améliore la netteté et la clarté des images**, révélant même les détails les plus subtils.

Des images nettes et claires pour une lecture précise

Avec son **grand écran de 8 pouces**, le Compact 8 offre **une vue d'ensemble maximale**, affichant plus de texte à l'écran. Vous pouvez ainsi parcourir rapidement les documents et les objets à une courte distance.

Zoom et panoramique faciles avec la fonction panoramique en direct

La fonction de **panoramique en direct** vous permet de **zoomer** et de **dézoomer** facilement, en faisant glisser votre doigt sur l'écran tactile. Vous pouvez également **effectuer des mouvements panoramiques dans toutes les directions**, ce qui vous permet de lire et d'agrandir un champ de vision plus large **sans avoir à déplacer physiquement l'appareil**.

# Support intégré pour une visualisation confortable et sans effort

Pour un confort optimal lors de la visualisation, le Compact 8 est équipé d'un support intégré qui vous permet de l'ajuster à un angle de lecture ou de vision idéal, éliminant ainsi le besoin de vous pencher.

## Visualisation à distance pratique avec le Compact 8

De plus, la **fonction de visualisation à distance** vous permet d'afficher des objets ou du texte à une courte distance, comme un menu de café ou un horaire de bus affiché. Vous pouvez utiliser la **vue en direct** pour une visualisation instantanée ou prendre une photo et agrandir et faire défiler l'image selon vos besoins.

Avec le Compact 8, bénéficiez d'une loupe vidéo portable **polyvalente** et **pratique**, offrant **une expérience de lecture améliorée** pour les personnes ayant des problèmes de vision.

### Caractéristiques

- Grossissement jusqu'à 30x
- Écran tactile de 8 pouces - grand champ de vision
- Qualité d'image éclatante et haute définition
- Conception portable et discrète
- Panoramique de l'image en direct : zoom avant et arrière et balayage dans toutes les directions
- Marqueurs de ligne et fonctions de masquage pour une lecture ciblée
- Fonctionnalités avancées pour le daltonisme
- Deux caméras HD pour la visualisation de documents et à distance

---

31, cours des Juilliottes - 94700 MAISONS-ALFORT  
Tél. : 01 43 62 14 62 - Fax : 01 43 62 14 60  
Agences Lyon : Tél./Fax : 04 78 60 73 29 - Marseille : Tél. : 04 91 33 95 91  
E-Mail : [service.commercial@ceciaa.com](mailto:service.commercial@ceciaa.com) - Site Web : [www.ceciaa.com](http://www.ceciaa.com)



# Loupe électronique parlante Snow 12 HD TTS avec support

Ref: snow12hdttts

---

**Zoomax Snow 12 HD TTS est une loupe vidéo portable parlante qui offre une véritable indépendance visuelle aux personnes malvoyantes.**

**Livraison Colissimo La Poste gratuite.**

[Demander un prêt gratuit de ce produit.](#)

---

## Description

Avec la vidéoloupe **vocale** Snow 12 HD TTS, vous pouvez plus facilement **lire, écrire, regarder** des objets ou même **numériser** et **oraliser** du contenu d'une page entière avec la **reconnaissance de caractères** (OCR) et la **synthèse vocale**. Avec des **fonctionnalités standard** telles qu'un **écran Full HD 12"**, un **grossissement** jusqu'à 19 fois et une **interface accessible simple**, Snow 12 est parfaite pour toutes les situations.

## Points forts de la loupe électronique parlante Snow 12 HD TTS

- **Numérisation** et lecture pleine page.
- Qualité d'image **supérieure** (HD).
- Intensité de couleur **réglable** à contraste **élevé**.
- Espace d'écriture **confortable** avec le support pliable.
- Contrôle par **stick analogique** et **écran tactile**.
- **Invites vocales**.
- Mode **veille** d'économie d'énergie.
- **OCR** et **synthèse vocale** dans plus de 20 langues.
- Support **détachable** et **pliable** inclus.

## La loupe électronique qui a pensé à tout !

La vidéoloupe Snow 12 a été conçue pour **vous simplifier la vie** :

- stick analogique pour **parcourir un document sans avoir à déplacer le matériel de lecture** ;
- support pliable qui **soulève l'écran de la table** pour examiner de petits objets (médicament...);
- accès facile à l'écriture...

# Une vidéouloupe détachable et pliable

La loupe vidéo Snow 12 peut être utilisée **avec ou sans le support pliable inclus**.

Lorsqu'elle est utilisée en dehors du support pliable inclus, Snow 12 fonctionne comme la plupart des autres loupes vidéo de poche. En étant plié, Snow 12 est **plus fin qu'un ordinateur portable**.

## Qualité d'image supérieure

La loupe électronique Snow 12 vous permet de regarder encore plus de photos de famille ou de visionner des **illustrations** et d'autres **images** dans des recettes et des magazines. Le **rendu avancé des couleurs** donne des images plus belles que jamais.

Snow 12 propose également la **personnalisation du contraste** afin que vous puissiez créer des polices plus minces ou plus épaisses à la demande. Si vous aimez lire du texte dans un mode de contraste élevé, tel que le blanc sur le noir, vous adorerez la **netteté du contraste** avec Snow 12.

## Un grand espace d'écriture

Vous essayez de tenir la loupe tout en signant un chèque? Facilitez-vous les choses avec Snow 12. Utilisé avec le support pliable inclus, Snow 12 se soulève de la table et vous laisse suffisamment d'espace pour écrire, à l'instar de ce que vous trouvez avec les systèmes d'agrandissement de bureau plus grands. Reprenez votre écriture, griffonnez, signez et créez !

## OCR et Synthèse vocale

Avec la dernière technologie **OCR** (reconnaissance de caractères), la loupe électronique parlante Snow 12 peut reconnaître l'une des 20 langues différentes et convertir les mots imprimés en paroles (**synthèse vocale**).

Changer la **vitesse de lecture** peut être fait à la volée. Vous pouvez même choisir entre des voix **masculines** et **féminines**. Les documents peuvent être **sauvegardés** sur Snow 12 pour une lecture ultérieure et même **exportés** vers un PC Windows®.

## Double garantie CECIAA 4 ans Casse & Panne

Ce produit peut bénéficier de la [double garantie CECIAA 4 ans - Casse & Panne](#) :

- Cette garantie couvre la casse ou la panne de votre appareil pendant 4 années.
- Elle prévoit la réparation de l'appareil, voire le remplacement si besoin (une franchise reste à la charge du client dans les 2 cas).
- Elle inclut également le prêt d'un appareil aux fonctionnalités similaires en cas d'immobilisation supérieure à 7 jours.
- La double-garantie CECIAA 4 ans Casse & Panne inclut l'[assurance prêt](#).

## Assurance prêt

- Cette [garantie prêt](#) prévoit le prêt d'un appareil aux fonctionnalités similaires en cas d'immobilisation supérieure à 7 jours.
- La souscription est conditionnée à la signature d'un contrat.

## Caractéristiques

### Données générales

- Grossissement 2,7 - 19x.
- 1 mode Full Color et 10 modes de contraste.
- Écran tactile 12".
- Résolution 1920 x 1280 p.
- Écran tactile panoramique et stick analogique.
- Caméra 13M pixels.
- Autofocus et focus au tap.
- 4 masques ajustables avec lecture verticale ou horizontale.
- Port HDMI et Port-C (connectable TV et PC)
- Temps de charge : 2h.
- Mode veille.

### Reconnaissance de caractères (OCR) et synthèse vocale (TTS)

- Interface mode image/ mode texte.
- 20 langues, voix féminine ou masculine : Allemand, Anglais US, Anglais UK, Anglais Australien, Chinois Mandarin, Cantonais, Coréen, Danois, Espagnol Castillan, Espagnol Mexicain, Finnois, Français, Français Canadien, Hongrois, Italien, Indonésien, Japonais, Néerlandais, Norvégien, Portugais, Portugais Brésilien, Polonais, Roumain, Russe, Slovaque, Suédois, Turc, Tchèque.
- Détection automatique de la langue.
- Formats de fichiers : JPG, PDF, RTF et TXT.
- Lecture pleine page avec support de lecture.
- 7 niveaux de zoom.
- 4 modes de contraste.

### Dimensions et poids

- Poids : 960 g.
- Dimensions de la loupe : 290 x 220 x 24 mm.
- Dimensions du support : 350 x 230 x 40 mm.

## Préconisations

### Remboursement sécurité sociale

CECIAA est référencée par l'Assurance Maladie, ainsi toutes nos vidéoloupes peuvent être remboursées **en partie** par la Sécurité Sociale.

La sécurité sociale peut participer à hauteur de 762,25€ maximum pour l'achat d'une vidéoloupe - code LPP 7274692 (tous les 5 ans), pour en bénéficier 3 conditions :

1. La participation de la sécurité sociale ne s'adresse **qu'aux enfants et adolescents atteint d'amblyopie avant leur 20e anniversaire** si leur acuité visuelle du meilleur œil avec la meilleure correction possible est inférieure à 4/10 ou si leur champ visuel est inférieur à 20°.
2. Il faut avoir louer la vidéoloupe **pendant 3 mois avant l'achat** de la Vidéoloupe (tarif de location = 8% par mois). Le montant des 3 mois de location pourra être déduite de l'achat de la vidéoloupe.  
La location peut être prise en charge par la sécurité sociale. Participation maximale de la CPAM de 4,57€/semaine de location (code LPP : 2289571).

3. Avoir une **prescription** de son ophtalmologue.

### **Comment obtenir cette prise en charge de l'Assurance Maladie ?**

Au moment de passer commande sur [ceciaa.com](http://ceciaa.com), cochez l'option "**demande de feuille de remboursement**".

Une fois votre produit reçu, notre service client vous adressera par courrier votre facture accompagnée de votre feuille de soin.

Pour obtenir le remboursement : il faudra adresser à votre CPAM : la prescription médicale de votre médecin ; la facture CECIAA et la feuille de soin.

### **Quelle prise en charge par une mutuelle pour une vidéoloupe ?**

Certaines mutuelles peuvent aussi prendre en charge une partie ou intégralement l'achat de vidéoloupe.

## **Généralités sur les vidéo-loupes de poche et vidéo-loupes électroniques**

Les vidéo-loupes de poches sont des petits télé-agrandisseurs. Ces appareils transportables s'utilisent dans toutes les activités quotidiennes.

Principalement destinés à la lecture ponctuelle, il n'est pas rare de voir des personnes atteintes de DMLA (faible), utiliser ce type d'appareil en lecture prolongée, car leur besoin en grossissement est inférieur à 10X.

Comparativement à une loupe optique, l'image est nette et non déformée.

L'ergonomie de ces produits se développe de plus en plus, pour preuve : certaines vidéo-loupes s'utilisent avec un manche, comme les loupes à main.

Les loupes électroniques sont de taille moyenne, elles sont destinées aux malvoyants qui souhaitent avoir un appareil transportable ou peu encombrant, dont le grossissement peuvent être supérieurs à 10X, tout en offrant une bonne qualité d'image.

**Il est important de bien définir les activités que vous souhaitez réaliser avec un tel produit, afin que cet appareil corresponde au maximum à vos attentes. N'hésitez pas à [nous contacter](#) pour faire votre choix.**

---

31, cours des Juilliottes - 94700 MAISONS-ALFORT  
Tél. : 01 43 62 14 62 - Fax : 01 43 62 14 60  
Agences Lyon : Tél./Fax : 04 78 60 73 29 - Marseille : Tél. : 04 91 33 95 91  
E-Mail : [service.commercial@ceciaa.com](mailto:service.commercial@ceciaa.com) - Site Web : [www.ceciaa.com](http://www.ceciaa.com)





# Loupe électronique Pocket 3.5

Ref: pocket3.5

---

**La Pocket 3.5 est une mini-vidéoloupe HD couleur, légère et économique, pour les personnes malvoyantes, à emporter partout !**

**Livraison Colissimo La Poste gratuite.**

---

## Description

Cette petite vidéoloupe loge dans une poche et s'emmène partout en courses, au bureau, chez des amis...

## Points forts de la vidéoloupe Pocket 3.5

- Écran HD LCD 3,5".
- 15 modes de couleurs.
- Design agréable.
- Affichage 60 fps.
- Image précise, fluide, sans à-coup.
- Zoom 4x à 24x.
- Gel de l'image.
- Rétroéclairage réglable pour une meilleure protection des yeux, convient à la lecture sur tablettes.
- Câble AV pouvant être connecté sur un port TV HD.
- Batterie endurante grande capacité Li-Battery 1500mAh d'une durée de 6h.

## Double garantie CECIAA 4 ans Casse & Panne

Ce produit peut bénéficier de la [double garantie CECIAA 4 ans - Casse & Panne](#) :

- Cette garantie couvre la casse ou la panne de votre appareil pendant 4 années.
- Elle prévoit la réparation de l'appareil, voire le remplacement si besoin (une franchise reste à la charge du client dans les 2 cas).
- Elle inclut également le prêt d'un appareil aux fonctionnalités similaires en cas d'immobilisation supérieure à 7 jours.
- La double-garantie Ceciaa 4 ans Casse & Panne inclut l'[assurance prêt](#).

## Assurance prêt

- Cette [garantie prêt](#) prévoit le prêt d'un appareil aux

fonctionnalités similaires en cas d'immobilisation supérieure à 7 jours.

- La souscription est conditionnée à la signature d'un contrat.

## Caractéristiques

- Dimensions : 115 x 75 x 18 mm.
- Poids (avec batterie) : 150g.
- 1.2 megapixel.
- Garantie : 2 ans.

## Livrée avec

- Loupe électronique portable Pocket 3.5.
- Câble vidéo.
- Câble de charge USB.
- Adaptateur secteur.
- Manuel.
- Dragonne.
- Housse de transport.
- Chiffonnette.

## Préconisations

## Remboursement sécurité sociale

CECIAA est référencée par l'Assurance Maladie, ainsi toutes nos vidéoloupes peuvent être remboursées **en partie** par la Sécurité Sociale.

La sécurité sociale peut participer à hauteur de 762,25€ maximum pour l'achat d'une vidéoloupe - code LPP 7274692 (tous les 5 ans), pour en bénéficier 3 conditions :

1. La participation de la sécurité sociale ne s'adresse **qu'aux enfants et adolescents atteint d'amblyopie avant leur 20e anniversaire** si leur acuité visuelle du meilleur œil avec la meilleure correction possible est inférieure à 4/10 ou si leur champ visuel est inférieur à 20°.
2. Il faut avoir louer la vidéoloupe **pendant 3 mois avant l'achat** de la Vidéoloupe (tarif de location = 8% par mois). Le montant des 3 mois de location pourra être déduit de l'achat de la vidéoloupe.  
La location peut être prise en charge par la sécurité sociale. Participation maximale de la CPAM de 4,57€/semaine de location (code LPP : 2289571).
3. Avoir une **prescription** de son ophtalmologue.

## Comment obtenir cette prise en charge de l'Assurance Maladie ?

Au moment de passer commande sur [ceciaa.com](http://ceciaa.com), cochez l'option "**demande de feuille de remboursement**".

Une fois votre produit reçu, notre service client vous adressera par courrier votre facture accompagnée de votre feuille de soin.

Pour obtenir le remboursement : il faudra adresser à votre CPAM : la prescription médicale de votre médecin ; la facture CECIAA et la feuille de soin.

## Quelle prise en charge par une mutuelle pour une vidéoloupe ?

Certaines mutuelles peuvent aussi prendre en charge une partie ou intégralement l'achat de vidéoloupe.

# Généralités sur les vidéo-loupes de poche et vidéo-loupes électroniques

Les vidéo-loupes de poches sont des minis télé-agrandisseurs.

Ces appareils transportables s'utilisent dans toutes les activités quotidiennes.

Principalement destinés à la lecture ponctuelle, il n'est pas rare de voir des personnes atteintes d'un début de DMLA, utiliser ce type d'appareil en lecture prolongée, car leur besoin en grossissement est inférieur à 10X.

Comparativement à une loupe optique, l'image est nette et non déformée.

L'ergonomie de ces produits se développe de plus en plus, pour preuve : certaines vidéo-loupes s'utilisent avec un manche, comme les loupes à main.

Les loupes électroniques sont de taille moyenne (taille de la paume de la main), elles sont destinées aux malvoyants qui souhaitent avoir un appareil transportable ou peu encombrant, dont le grossissement peuvent être supérieurs à 10X, tout en offrant une bonne qualité d'image.

**Il est important de bien définir les activités que vous souhaitez réaliser avec un tel produit, afin que cet appareil corresponde au maximum à vos attentes. N'hésitez pas à nous contacter pour faire votre choix.**

---

31, cours des Juilliottes - 94700 MAISONS-ALFORT  
Tél. : 01 43 62 14 62 - Fax : 01 43 62 14 60  
Agences Lyon : Tél./Fax : 04 78 60 73 29 - Marseille : Tél. : 04 91 33 95 91  
E-Mail : [service.commercial@ceciaa.com](mailto:service.commercial@ceciaa.com) - Site Web : [www.ceciaa.com](http://www.ceciaa.com)



# Loupe électronique Ruby

Ref: rb

---

**La Ruby est une vidéo-loupe couleur au format de poche, simple et pratique.**

**Livraison Colissimo La Poste gratuite.**

---

## Description

La RUBY, avec son **écran couleur de 4.3 pouces et son fort contraste**, est idéale pour lire des tickets de caisse, écrire ou remplir un chèque. Sa petite taille fait de lui un produit qui tient dans la poche, idéal comme compagnon de voyage, ou pour être autonome dans les magasins, pharmacies, banques, librairies, restaurants, le métro, à l'arrêt de bus, ou partout ailleurs.

Allumez-le avec un bouton, placez le sur un objet et ajustez le grossissement que vous souhaitez avec le bouton Zoom. L'appareil reste à plat sur la table et l'image agrandie apparaît sur l'écran. Avec un seul bouton, vous pouvez ajuster l'affichage depuis le mode couleur pour voir des photos, à n'importe quel mode à haut contraste pour lire un texte.

## 14 jours à l'essai chez vous

Achetez ce produit et testez-le pendant 14 jours en situation réelle, chez vous, au travail, en déplacement., pour vous faire une opinion. S'il ne vous convenait pas, il vous suffit de nous le faire savoir par email, et de nous le retourner afin de vous le faire rembourser.

Pour en savoir plus, [consultez nos conditions générales de vente.](#)

## Points forts de la vidéoloupe Ruby

- **Écran LCD haute résolution** 4.3 pouces.
- Poids plume **218 grammes**.
- **5 modes vidéo** (normal, noir sur blanc, blanc sur noir, jaune sur bleu, jaune sur noir).
- **Gel d'image**.
- Poignée repliable.
- 2 heures d'autonomie.
- Fonctionne sur piles rechargeables ou classiques.

Dépliez la poignée et utilisez la Ruby comme une loupe classique, mais avec un meilleur contraste, un grossissement variable et aucune déformation optique.

**Housse de protection et chargeur avec adaptateurs universels inclus.**

# Informations sur la charge et l'utilisation des batteries

Les batteries contenues dans les produits de type Compact plus ou Ruby (comme toutes les batteries fournies dans les téléphones portables et autres appareils de ce genre) sont prévues pour un certain nombre de charges. Ce nombre de charges est variable en fonction des produits, des batteries en elles-mêmes et également des variables ci-dessous :

- Un usage très intensif de l'appareil (plusieurs heures par jour et donc plusieurs charges par jour) réduira le nombre de charges initial.
- L'appareil reste inutilisé et donc sans charge de la batterie pendant de longue période, le nombre de charges sera là aussi réduit.
- La batterie n'est pas chargée et déchargée en totalité de façon régulière.
- La tension électrique fournie par l'installation électrique du client n'est pas stable.

Le changement régulier de ces batteries ne constitue donc pas un défaut de l'appareil.

Les batteries et le chargeur d'origine sont garantis 1 an.

## En option

### Accessoires

- Batterie supplémentaire pour Ruby.
- Support de lecture.
- Chargeur de remplacement.

### Double garantie CECIAA 4 ans Casse & Panne

Ce produit peut bénéficier de la [double garantie CECIAA 4 ans - Casse & Panne](#) :

- Cette garantie couvre la casse ou la panne de votre appareil pendant 4 années.
- Elle prévoit la réparation de l'appareil, voire le remplacement si besoin (une franchise reste à la charge du client dans les 2 cas).
- Elle inclut également le prêt d'un appareil aux fonctionnalités similaires en cas d'immobilisation supérieure à 7 jours.
- La double-garantie Ceciaa 4 ans Casse & Panne inclut l'[assurance prêt](#).

### Assurance prêt

- Cette [garantie prêt](#) prévoit le prêt d'un appareil aux fonctionnalités similaires en cas d'immobilisation supérieure à 7 jours.
- La souscription est conditionnée à la signature d'un contrat.

## Caractéristiques

## Spécifications

### Plage de grossissement

- De 2x à 14x avec la poignée ouverte.
- De 5x, 7.5x et 10x à plat sur le papier.

### Avec le support optionnel

- 2x, 2.7x, 4X

## Batteries

- Quatre AAA rechargeables.
- 2 heures d'autonomie.
- 2 heures de charge.
- Fonctionne également avec des piles alcalines.

## Écran

- 4.3 pouces de diagonale format 16/9ème.

## Dimensions

- Taille en cm (LxPxH) : 12.5 x 7,5 x 3.4.
- Poids en g : 218.

## Préconisations

## Remboursement sécurité sociale

CECIAA est référencée par l'Assurance Maladie, ainsi toutes nos vidéoloupes peuvent être remboursées **en partie** par la Sécurité Sociale.

La sécurité sociale peut participer à hauteur de 762,25€ maximum pour l'achat d'une vidéoloupe - code LPP 7274692 (tous les 5 ans), pour en bénéficier 3 conditions :

1. La participation de la sécurité sociale ne s'adresse **qu'aux enfants et adolescents atteint d'amblyopie avant leur 20e anniversaire** si leur acuité visuelle du meilleur œil avec la meilleure correction possible est inférieure à 4/10 ou si leur champ visuel est inférieur à 20°.
2. Il faut avoir louer la vidéoloupe **pendant 3 mois avant l'achat** de la Vidéoloupe (tarif de location = 8% par mois). Le montant des 3 mois de location pourra être déduite de l'achat de la vidéoloupe.  
La location peut être prise en charge par la sécurité sociale. Participation maximale de la CPAM de 4,57€/semaine de location (code LPP : 2289571).
3. Avoir une **prescription** de son ophtalmologue.

### Comment obtenir cette prise en charge de l'Assurance Maladie ?

Au moment de passer commande sur [ceciaa.com](http://ceciaa.com), cochez l'option "**demande de feuille de remboursement**".

Une fois votre produit reçu, notre service client vous adressera par courrier votre facture accompagnée de votre feuille de soin.

Pour obtenir le remboursement : il faudra adresser à votre CPAM : la prescription médicale de votre médecin ; la facture CECIAA et la feuille de soin.

### Quelle prise en charge par une mutuelle pour une vidéoloupe ?

Certaines mutuelles peuvent aussi prendre en charge une partie ou intégralement l'achat de vidéoloupe.

## Généralités sur les vidéo-loupes de poche et vidéo-loupes électroniques

Les vidéo-loupes de poches sont des minis télé-agrandisseurs.

Ces appareils portables s'utilisent dans toutes les activités quotidiennes.

Principalement destinés à la lecture ponctuelle, il n'est pas rare de voir des personnes atteintes d'un début de DMLA, utiliser ce type d'appareil en lecture prolongée, car leur besoin en grossissement est inférieur à 10X.

Comparativement à une loupe optique, l'image est nette et non déformée.

L'ergonomie de ces produits se développe de plus en plus, pour preuve : certaines vidéo-loupes s'utilisent avec un manche, comme les loupes à main.

Les loupes électroniques sont de taille moyenne (taille de la paume de la main), elles sont destinées aux malvoyants qui souhaitent avoir un appareil transportable ou peu encombrant, dont le grossissement peuvent être supérieurs à 10X, tout en offrant une bonne qualité d'image.

**Il est important de bien définir les activités que vous souhaitez réaliser avec un tel produit, afin que cet appareil corresponde au maximum à vos attentes. N'hésitez pas à nous contacter pour faire votre choix.**

## Avis Cecilia concernant la Vidéo Loupe Ruby

La Ruby est de loin l'appareil le plus polyvalent de notre gamme.

- La taille de l'écran est dans le standard du marché, l'image est très lumineuse sur tous les fonds proposés.
- Le gros avantage de cet appareil est son ergonomie. En effet, la bonne disposition de ces boutons colorés simplifie l'utilisation de la vidéo-loupe.
- De faible poids et grâce l'ergonomie de son manche, l'appareil pourra être maintenu facilement comme une loupe optique classique.
- Le point fort de l'appareil sera sa profondeur de champ, suivant le grossissement nécessaire, l'appareil pourra être tenu à une distance d'environ 15 cm du document lu. Ceci permettra aussi de faciliter l'écriture ponctuelle, par exemple la signature d'un chèque.

## D'après l'évaluation du CERTAM

### Avantages

L'utilisation de la loupe Ruby est simple et l'ergonomie bien pensée. L'ensemble des commandes se trouvent groupées sur quatre touches autour de l'écran. Chacune est visuellement repérée grâce à une couleur et un symbole spécifique et leurs zones d'appuis sont repérées par un point en relief.

La poignée rétractable offre la possibilité d'utiliser la loupe Ruby comme une loupe optique classique.

Les dimensions de la poignée, son verrouillage en position ouverte et la bonne répartition du poids avec l'écran assurent une excellente prise en main.

La qualité d'image est très satisfaisante.

En mode couleur, la profondeur de champ est excellente, la mise au point reste relativement bonne sur les éléments en arrière plan.

L'utilisation de piles rechargeables standards évite un retour au service après vente pour leur remplacement et le coût d'acquisition d'un jeu de rechange à prix abordable permet d'accroître l'autonomie de l'appareil.

### Limitations



La position de la diode d'alimentation la rend peu visible et l'information restituée sur le niveau de charge des batteries est moins précise qu'un symbole affiché à l'écran.  
Pas de réglage de luminosité.  
Contrairement à la documentation d'origine en langue anglaise, la version française fournie avec la loupe Ruby est de mauvaise qualité : taille des caractères d'impression trop faible pour une lecture directe par une personne malvoyante, informations erronées (mention faite de trois piles au lieu de quatre par exemple), éléments textuels des graphiques non traduits.  
La possibilité de modifier les couleurs d'affichage sur une image gelée aurait été appréciable.

---

31, cours des Juilliottes - 94700 MAISONS-ALFORT  
Tél. : 01 43 62 14 62 - Fax : 01 43 62 14 60  
Agences Lyon : Tél./Fax : 04 78 60 73 29 - Marseille : Tél. : 04 91 33 95 91  
E-Mail : [service.commercial@ceciaa.com](mailto:service.commercial@ceciaa.com) - Site Web : [www.ceciaa.com](http://www.ceciaa.com)





# Loupe électronique Ruby 7 HD

Ref: ruby7hd

---

**La toute nouvelle loupe électronique Ruby 7 HD et sa caméra rotative vous facilitent la lecture !**

**Livraison Colissimo La Poste gratuite.**

[Demander un prêt gratuit de ce produit.](#)

---

## Description

L'écran sept pouces de la loupe électronique Ruby 7 HD peut **afficher plus de texte** et offre un **grossissement jusqu'à 24x**. Léger, cet **appareil nomade** peut s'emporter partout !

## 14 jours à l'essai chez vous

Achetez ce produit et testez-le pendant 14 jours en situation réelle, chez vous, au travail, en déplacement., pour vous faire une opinion. S'il ne vous convenait pas, il vous suffit de nous le faire savoir par email, et de nous le retourner afin de vous le faire rembourser.

Pour en savoir plus, [consultez nos conditions générales de vente.](#)

## Facile à maîtriser, facile à utiliser

Utilisez le **support incliné intégré** pour lire des livres, des magazines, votre courrier... La **caméra unique** PivotCam présente une **large gamme de modes de visualisation** pour repérer, lire, écrire, exercer ses loisirs, visualiser à distance, et même utiliser l'auto-vue de l'image comme un miroir.

La Ruby 7 HD combine **commodité** et **flexibilité** et se précise comme le leader des prochaines générations de vidéoloupes.

## Points forts

- **Grossissement continu** 2-24x.
- **Grand écran dynamique** 7 pouces.
- **Conception poids plume** : seulement 510 grammes.
- **Caméra rotative** unique Pivot Cam.

## Livrée avec

- Mallette de transport.
- Chargeur.
- Câble USB.

- Câble HDMI.
- Mode d'emploi.

## Informations sur la charge et l'utilisation des batteries

Les batteries contenues dans les produits de type Compact plus ou Ruby (comme toutes les batteries fournies dans les téléphones portables et autres appareils de ce genre) sont prévues pour un certain nombre de charges. Ce nombre de charges est variable en fonction des produits, des batteries en elles-mêmes et également des variables ci-dessous :

- Un usage très intensif de l'appareil (plusieurs heures par jour et donc plusieurs charges par jour) réduira le nombre de charges initial.
- L'appareil reste inutilisé et donc sans charge de la batterie pendant de longue période, le nombre de charges sera là aussi réduit.
- La batterie n'est pas chargée et déchargée en totalité de façon régulière.
- La tension électrique fournie par l'installation électrique du client n'est pas stable.

Le changement régulier de ces batteries ne constitue donc pas un défaut de l'appareil.

Les batteries et le chargeur d'origine sont garantis 1 an.

## En option

### Accessoire

- Batterie supplémentaire pour Ruby.

### Double garantie CECIAA 4 ans Casse & Panne

Ce produit peut bénéficier de la [double garantie CECIAA 4 ans - Casse & Panne](#) :

- Cette garantie couvre la casse ou la panne de votre appareil pendant 4 années.
- Elle prévoit la réparation de l'appareil, voire le remplacement si besoin (une franchise reste à la charge du client dans les 2 cas).
- Elle inclut également le prêt d'un appareil aux fonctionnalités similaires en cas d'immobilisation supérieure à 7 jours.
- La double-garantie Ceciaa 4 ans Casse & Panne inclut l'[assurance prêt](#).

### Assurance prêt

- Cette [garantie prêt](#) prévoit le prêt d'un appareil aux fonctionnalités similaires en cas d'immobilisation supérieure à 7 jours.
- La souscription est conditionnée à la signature d'un contrat.

### Caractéristiques

- Grossissement 2-24x.
- Grand écran LCD de 7 pouces.
- Support de lecture intégré.
- Léger : 510 grammes.
- Port HDMI standard.
- Port USB.
- 3 heures d'utilisation continue.
- 20 couleurs à contraste élevé.
- Gel de l'image.

- Lignes et masques de lecture.
- Sauvegardez jusqu'à 100 images.
- Caméra rotative PivotCam.
- Bouton Paning pour les images fixes.
- Dimensions : 20,1 x 14,7 x 2,5 cm.

## Préconisations

# Remboursement sécurité sociale

CECIAA est référencée par l'Assurance Maladie, ainsi toutes nos vidéoloupes peuvent être remboursées **en partie** par la Sécurité Sociale.

La sécurité sociale peut participer à hauteur de 762,25€ maximum pour l'achat d'une vidéoloupe - code LPP 7274692 (tous les 5 ans), pour en bénéficier 3 conditions :

1. La participation de la sécurité sociale ne s'adresse **qu'aux enfants et adolescents atteint d'amblyopie avant leur 20e anniversaire** si leur acuité visuelle du meilleur œil avec la meilleure correction possible est inférieure à 4/10 ou si leur champ visuel est inférieur à 20°.
2. Il faut avoir louer la vidéoloupe **pendant 3 mois avant l'achat** de la Vidéoloupe (tarif de location = 8% par mois). Le montant des 3 mois de location pourra être déduit de l'achat de la vidéoloupe.  
La location peut être prise en charge par la sécurité sociale. Participation maximale de la CPAM de 4,57€/semaine de location (code LPP : 2289571).
3. Avoir une **prescription** de son ophtalmologue.

## Comment obtenir cette prise en charge de l'Assurance Maladie ?

Au moment de passer commande sur [ceciaa.com](http://ceciaa.com), cochez l'option "**demande de feuille de remboursement**".

Une fois votre produit reçu, notre service client vous adressera par courrier votre facture accompagnée de votre feuille de soin.

Pour obtenir le remboursement : il faudra adresser à votre CPAM : la prescription médicale de votre médecin ; la facture CECIAA et la feuille de soin.

## Quelle prise en charge par une mutuelle pour une vidéoloupe ?

Certaines mutuelles peuvent aussi prendre en charge une partie ou intégralement l'achat de vidéoloupe.

# Généralités sur les vidéo-loupes de poche et vidéo-loupes électroniques

Les vidéo-loupes de poches sont des petits télé-agrandisseurs.

Ces appareils transportables s'utilisent dans toutes les activités quotidiennes.

Principalement destinés à la lecture ponctuelle, il n'est pas rare de voir des personnes atteintes de DMLA (faible), utiliser ce type d'appareil en lecture prolongée, car leur besoin en grossissement est inférieur à 10X.

Comparativement à une loupe optique, l'image est nette et non déformée.

L'ergonomie de ces produits se développe de plus en plus, pour preuve : certaines vidéo-loupes s'utilisent avec un manche, comme

les loupes à main.

Les loupes électroniques sont de taille moyenne, elles sont destinées aux malvoyants qui souhaitent avoir un appareil transportable ou peu encombrant, dont le grossissement peuvent être supérieurs à 10X, tout en offrant une bonne qualité d'image.

**Il est important de bien définir les activités que vous souhaitez réaliser avec un tel produit, afin que cet appareil corresponde au maximum à vos attentes. N'hésitez pas à [nous contacter](#) pour faire votre choix.**

## Conclusions de l'évaluation du CERTAM du 19 janvier 2017

Fort de son succès avec ses loupes électroniques portables Ruby, Ruby HD puis Ruby HD XL, Freedom Scientific propose depuis l'été 2016 le modèle Ruby 7 HD. Ce format hybride initié par la loupe I-Loview 7 HD et évaluée par le CERTAM en 2012, est désormais proposé par les principaux fabricants de solutions d'agrandissement adaptées à la malvoyance.

Ce type de produit permet en effet de conserver plusieurs des avantages rencontrés sur une loupe électronique portable tout en y ajoutant des fonctionnalités habituellement présentes sur un téléagrandisseur fixe.

Malgré l'absence d'un réglage de luminosité et d'un menu qui permettrait d'éviter la mémorisation de plusieurs combinaisons de touches pour accéder aux fonctions avancées, les points faibles constatés nous semblent mineurs pour une loupe performante qui se situe dans une gamme de prix équivalente à la plupart des solutions concurrentes.

[Lire l'évaluation complète sur le site du CERTAM.](#)

---

31, cours des Juilliottes - 94700 MAISONS-ALFORT  
Tél. : 01 43 62 14 62 - Fax : 01 43 62 14 60  
Agences Lyon : Tél./Fax : 04 78 60 73 29 - Marseille : Tél. : 04 91 33 95 91  
E-Mail : [service.commercial@ceciaa.com](mailto:service.commercial@ceciaa.com) - Site Web : [www.ceciaa.com](http://www.ceciaa.com)

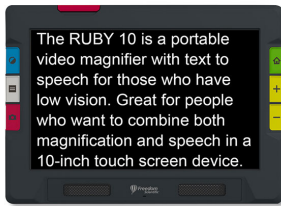

# Loupe électronique Ruby 10 Standard / 10 Speech

Ref: rby10

---

La loupe vidéo Ruby 10 dispose d'un écran tactile de 10 pouces et de trois caméras dédiées. La Ruby 10 peut agrandir des lettres, des magazines, des étiquettes et des photos.

**Livraison Colissimo La Poste gratuite.**

[Demander un prêt gratuit de ce produit.](#)

---

## Description

La vidéoloupe portable Ruby 10 présente la commodité d'un **écran tactile** et une **synthèse vocale avec OCR** en option

## Une loupe électronique disposant de 3 caméras et d'un bras pivotant

Le **bras pivotant** de la loupe électronique portable Ruby 10 vous **permet de visualiser les objets dans votre main et d'écrire**. Lorsqu'il est étendu, le bras permet également l'**OCR pleine page**. D'**une simple pression** sur un bouton, vous pouvez numériser des pages et les faire lire à haute voix.

La troisième caméra est dédiée à la **vision d'objets à courte distance** tels que des panneaux et des panneaux sur un mur.

## Des modes de visualisation uniques

- **Améliorations du daltonisme** avec la fonctionnalité ColorSight+™ : modification des couleurs spécifiques pour faciliter la différenciation des couleurs en temps réel. Ces filtres sont destinés à **améliorer le contraste pour la protanopie** (daltonisme au rouge), la **deutéranopie** (daltonisme au vert) et la **tritanopie** (daltonisme au bleu).
- **GlareGuard™** : maximisation du confort lors d'une utilisation à long terme en **minimisant la douleur due à la sensibilité à la lumière**. Cette caractéristique réduit les longueurs d'onde de la lumière associées à une telle douleur. Il est **conçu pour offrir un confort tout en maintenant des niveaux de luminance et de contraste acceptables** pour l'utilisateur. Bien que toutes les affections oculaires peuvent bénéficier de cette fonctionnalité, elle est fortement recommandée pour la **dégénérescence maculaire** (DMLA) et la **rétinite pigmentaire**.

- Les **modes d'amélioration des contours** EdgeScribe™ : amélioration de la reconnaissance des objets **en supprimant l'encombrement visuel**.
  - L'**amélioration des contours** fait ressortir les contours des objets d'une image par rapport à l'arrière-plan.
  - Le **mode Bord seul** supprime les couleurs, affichant uniquement les **lignes et les bords des objets en vue**.
  - Le **lissage des bords** réduit le bruit visuel dans les modes à contraste élevé.
- Algorithme Aptiview™ : **ajuste dynamiquement le contraste** dans différentes parties de l'image, ce qui pourrait améliorer l'expérience de visionnage dans plus de conditions d'éclairage qu'auparavant.

## Points forts de la loupe électronique Ruby 10

- Disponible **avec et sans Speech** (synthèse vocale et OCR).
- **Agrandissement** de 2X à 24X.
- Écran et boutons **tactiles**.
- **Portatif** et léger.
- Agrandissement des **petits objets** et des **petits caractères**.
- Vue des objets à **courte distance**.
- **Connexion à un écran externe** via Miracast ou USB.
- **Enregistrement** des images et des documents numérisés.
- **Numérisation** et **lecture** des documents pleine page (modèle Speech).
- Connexion d'un **casque** pour écouter des documents en privé (modèle Speech).
- **Étui de transport et chiffon** de nettoyage d'écran inclus.

## Double garantie CECIAA 4 ans Casse & Panne

Ce produit peut bénéficier de la [double garantie CECIAA 4 ans - Casse & Panne](#) :

- Cette garantie couvre la casse ou la panne de votre appareil pendant 4 années.
- Elle prévoit la réparation de l'appareil, voire le remplacement si besoin (une franchise reste à la charge du client dans les 2 cas).
- Elle inclut également le prêt d'un appareil aux fonctionnalités similaires en cas d'immobilisation supérieure à 7 jours.
- La double-garantie Ceciaa 4 ans Casse & Panne inclut l'[assurance prêt](#).

## Assurance prêt

- Cette [garantie prêt](#) prévoit le prêt d'un appareil aux fonctionnalités similaires en cas d'immobilisation supérieure à 7 jours.
- La souscription est conditionnée à la signature d'un contrat.

## Caractéristiques

- 3,5 heures d'utilisation continue et 4 heures de temps de charge
- 10,28 x 7,44 x 1,42 pouces (261 x 189 x 36 mm)
- 915 grammes
- Connectivité Bluetooth (possibilité de connecter une enceinte ou des appareils auditifs...)

## Préconisations

# Remboursement sécurité sociale

CECIAA est référencée par l'Assurance Maladie, ainsi toutes nos vidéoloupes peuvent être remboursées **en partie** par la Sécurité Sociale.

La sécurité sociale peut participer à hauteur de 762,25€ maximum pour l'achat d'une vidéoloupe - code LPP 7274692 (tous les 5 ans), pour en bénéficier 3 conditions :

1. La participation de la sécurité sociale ne s'adresse **qu'aux enfants et adolescents atteint d'amblyopie avant leur 20e anniversaire** si leur acuité visuelle du meilleur œil avec la meilleure correction possible est inférieure à 4/10 ou si leur champ visuel est inférieur à 20°.
2. Il faut avoir louer la vidéoloupe **pendant 3 mois avant l'achat** de la Vidéoloupe (tarif de location = 8% par mois). Le montant des 3 mois de location pourra être déduite de l'achat de la vidéoloupe.  
La location peut être prise en charge par la sécurité sociale. Participation maximale de la CPAM de 4,57€/semaine de location (code LPP : 2289571).
3. Avoir une **prescription** de son ophtalmologue.

## Comment obtenir cette prise en charge de l'Assurance Maladie ?

Au moment de passer commande sur [ceciaa.com](http://ceciaa.com), cochez l'option "**demande de feuille de remboursement**".

Une fois votre produit reçu, notre service client vous adressera par courrier votre facture accompagnée de votre feuille de soin.

Pour obtenir le remboursement : il faudra adresser à votre CPAM : la prescription médicale de votre médecin ; la facture CECIAA et la feuille de soin.

## Quelle prise en charge par une mutuelle pour une vidéoloupe ?

Certaines mutuelles peuvent aussi prendre en charge une partie ou intégralement l'achat de vidéoloupe.

## Généralités sur les vidéo-loupes de poche et vidéo-loupes électroniques

Les vidéo-loupes de poches sont des minis télé-agrandisseurs.

Ces appareils transportables s'utilisent dans toutes les activités quotidiennes.

Principalement destinés à la lecture ponctuelle, il n'est pas rare de voir des personnes atteintes d'un début de DMLA, utiliser ce type d'appareil en lecture prolongée, car leur besoin en grossissement est inférieur à 10X.

Comparativement à une loupe optique, l'image est nette et non déformée.

L'ergonomie de ces produits se développe de plus en plus, pour preuve : certaines vidéo-loupes s'utilisent avec un manche, comme les loupes à main.

Les loupes électroniques sont de taille moyenne (taille de la paume de la main), elles sont destinées aux malvoyants qui souhaitent avoir un appareil transportable ou peu encombrant, dont le grossissement peuvent être supérieurs à 10X, tout en offrant une bonne qualité d'image.

**Il est important de bien définir les activités que vous souhaitez réaliser avec un tel produit, afin que cet appareil corresponde**



**au maximum à vos attentes. N'hésitez pas à nous contacter  
pour faire votre choix.**

---

31, cours des Juilliottes - 94700 MAISONS-ALFORT  
Tél. : 01 43 62 14 62 - Fax : 01 43 62 14 60  
Agences Lyon : Tél./Fax : 04 78 60 73 29 - Marseille : Tél. : 04 91 33 95 91  
E-Mail : [service.commercial@ceciaa.com](mailto:service.commercial@ceciaa.com) - Site Web : [www.ceciaa.com](http://www.ceciaa.com)





# Loupe électronique Ruby HD

Ref: rubyhd

---

**Livraison Colissimo La Poste gratuite.**

**Vidéoloupe Ruby HD : la haute définition dans votre poche.**

---

## Description

**Ruby HD**, une **image haute définition** dans un écran 4.3 pouces permettant de lire avec confort en s'appuyant sur de multiples fonctionnalités et surtout une image plus précise et aux couleurs riches...

Elle est idéale pour lire des tickets de caisse, écrire ou remplir un chèque. Sa **petite taille** fait de la Ruby HD un produit qui tient dans la poche, idéal comme pour voyager, ou pour être autonome dans les magasins, pharmacies, banques, librairies, restaurants ou partout ailleurs.

Allumez-la avec un bouton, placez-la sur un objet et ajustez le **grossissement** continu grâce aux boutons Zoom « + » ou zoom « - ». Son grossissement variant de 2x à 13x avec zoom continu facilite la lecture de vos livres, journaux, revue et vous permet d'admirer vos photos, vos timbres... L'appareil reste bien à plat sur la table et l'image agrandie apparaît sur l'écran.

Vous pouvez naviguer parmi les **nombreux modes d'images** et **ajuster l'affichage** pour voir confortablement des photos ou pour lire un texte. La Ruby HD glisse aisément sur les documents sans que l'image ne se trouble.

Vous avez des difficultés à suivre une ligne ? L'unique **fonction lignage/fenêtrage** vous permettra de lire encore plus facilement en ciblant la zone du texte !

Envie de sauvegarder un document important ? Ruby HD a une mémoire qui stocke tous les supports pour vous (jusqu'à 80 images). Branchez le câble USB et exportez les images vers votre ordinateur.

Dépliez la poignée et utilisez la RUBY HD comme une loupe classique, mais avec un **meilleur contraste**, un **grossissement variable** et **aucune déformation optique**.

## 14 jours à l'essai chez vous

Achetez ce produit et testez-le pendant 14 jours en situation réelle, chez vous, au travail, en déplacement., pour vous faire une opinion. S'il ne vous convenait pas, il vous suffit de nous le faire savoir par email, et de nous le retourner afin de vous le faire rembourser.

Pour en savoir plus, [consultez nos conditions générales de vente.](#)

## Informations sur la charge et l'utilisation des batteries

Les batteries contenues dans les produits de type Compact plus ou Ruby (comme toutes les batteries fournies dans les téléphones portables et autres appareils de ce genre) sont prévues pour un certain nombre de charges. Ce nombre de charges est variable en fonction des produits, des batteries en elles-mêmes et également des variables ci-dessous :

- Un usage très intensif de l'appareil (plusieurs heures par jour et donc plusieurs charges par jour) réduira le nombre de charges initial.
- L'appareil reste inutilisé et donc sans charge de la batterie pendant de longue période, le nombre de charges sera là aussi réduit.
- La batterie n'est pas chargée et déchargée en totalité de façon régulière.
- La tension électrique fournie par l'installation électrique du client n'est pas stable.

Le changement régulier de ces batteries ne constitue donc pas un défaut de l'appareil.

Les batteries et le chargeur d'origine sont garantis 1 an.

## Double garantie CECIAA 4 ans Casse & Panne

Ce produit peut bénéficier de la [double garantie CECIAA 4 ans - Casse & Panne](#) :

- Cette garantie couvre la casse ou la panne de votre appareil pendant 4 années.
- Elle prévoit la réparation de l'appareil, voire le remplacement si besoin (une franchise reste à la charge du client dans les 2 cas).
- Elle inclut également le prêt d'un appareil aux fonctionnalités similaires en cas d'immobilisation supérieure à 7 jours.
- La double-garantie Ceciaa 4 ans Casse & Panne inclut [l'assurance prêt](#).

## Assurance prêt

- Cette [garantie prêt](#) prévoit le prêt d'un appareil aux fonctionnalités similaires en cas d'immobilisation supérieure à 7 jours.
- La souscription est conditionnée à la signature d'un contrat.

## Caractéristiques

- Écran LCD de 4.3 pouces.
- Camera haute définition 5 Mpixel.
- Poids plume 227 grammes.
- 20 modes d'images.
- Gel d'image avec sauvegarde possible via USB (jusqu'à 80 images).
- Poignée repliable.
- 2 heures 30 d'autonomie.
- Housse de protection et chargeur avec adaptateurs universels inclus.

## Préconisations

## Avantages

- Large écran.
- Poignée rétractable.
- Facile d'utilisation.
- Large plage de grossissement.

## Limitations

- Le système de capture d'image peut paraître compliqué.

## Remboursement sécurité sociale

CECIAA est référencée par l'Assurance Maladie, ainsi toutes nos vidéoloupes peuvent être remboursées **en partie** par la Sécurité Sociale.

La sécurité sociale peut participer à hauteur de 762,25€ maximum pour l'achat d'une vidéoloupe - code LPP 7274692 (tous les 5 ans), pour en bénéficier 3 conditions :

1. La participation de la sécurité sociale ne s'adresse **qu'aux enfants et adolescents atteint d'amblyopie avant leur 20e anniversaire** si leur acuité visuelle du meilleur œil avec la meilleure correction possible est inférieure à 4/10 ou si leur champ visuel est inférieur à 20°.
2. Il faut avoir louer la vidéoloupe **pendant 3 mois avant l'achat** de la Vidéoloupe (tarif de location = 8% par mois). Le montant des 3 mois de location pourra être déduit de l'achat de la vidéoloupe.  
La location peut être prise en charge par la sécurité sociale. Participation maximale de la CPAM de 4,57€/semaine de location (code LPP : 2289571).
3. Avoir une **prescription** de son ophtalmologue.

### Comment obtenir cette prise en charge de l'Assurance Maladie ?

Au moment de passer commande sur [ceciaa.com](http://ceciaa.com), cochez l'option "**demande de feuille de remboursement**".

Une fois votre produit reçu, notre service client vous adressera par courrier votre facture accompagnée de votre feuille de soin.

Pour obtenir le remboursement : il faudra adresser à votre CPAM : la prescription médicale de votre médecin ; la facture CECIAA et la feuille de soin.

### Quelle prise en charge par une mutuelle pour une vidéoloupe ?

Certaines mutuelles peuvent aussi prendre en charge une partie ou intégralement l'achat de vidéoloupe.

## Généralités sur les vidéo-loupes de poche et vidéo-loupes électroniques

Les vidéo-loupes de poches sont des petits télé-agrandisseurs. Ces appareils transportables s'utilisent dans toutes les activités quotidiennes.

Principalement destinés à la lecture ponctuelle, il n'est pas rare de voir des personnes atteintes de DMLA (faible), utiliser ce type d'appareil en lecture prolongée, car leur besoin en grossissement est inférieur à 10X.

Comparativement à une loupe optique, l'image est nette et non déformée.

L'ergonomie de ces produits se développe de plus en plus, pour



preuve : certaines vidéo-loupes s'utilisent avec un manche, comme les loupes à main.

Les loupes électroniques sont de taille moyenne, elles sont destinées aux malvoyants qui souhaitent avoir un appareil transportable ou peu encombrant, dont le grossissement peuvent être supérieurs à 10X, tout en offrant une bonne qualité d'image.

**Il est important de bien définir les activités que vous souhaitez réaliser avec un tel produit, afin que cet appareil corresponde au maximum à vos attentes. N'hésitez pas à nous contacter pour faire votre choix.**

---

31, cours des Juilliottes - 94700 MAISONS-ALFORT

Tél. : 01 43 62 14 62 - Fax : 01 43 62 14 60

Agences Lyon : Tél./Fax : 04 78 60 73 29 - Marseille : Tél. : 04 91 33 95 91

E-Mail : [service.commercial@ceciaa.com](mailto:service.commercial@ceciaa.com) - Site Web : [www.ceciaa.com](http://www.ceciaa.com)



# Loupe électronique Ruby XL HD

Ref: rubyxlhd

---

**Un appareil ultra-portable, grâce au grossissement haute définition, conçu pour la facilité d'utilisation, permettant de sauvegarder les images.**

**Livraison Colissimo La Poste gratuite.**

[Demander un prêt gratuit de ce produit.](#)

---

## Description

**Ruby XL HD**, une **image haute définition dans un écran 5 pouces** permettant de lire avec confort et précision en s'appuyant sur de multiples fonctionnalités...

Ruby XL HD est très simple à utiliser. Il s'ouvre facilement pour faciliter la lecture **dans une position naturelle et glisse aisément sur les documents sans que l'image ne se trouble**. Ses boutons colorés rendent simple la navigation entre les fonctions telles que : changer le grossissement, les modes d'images, capture de l'image ...

Il est aussi équipé d'une **poignée à 2 positions** pour faciliter la lecture sur des tableaux, pour écrire,...

Ruby XL HD est doté d'un écran 5 pouces (12.7cm) et d'une **caméra haute définition** qui vous permettra d'obtenir une image plus précise et aux couleurs riches ! Son grossissement variant de 2x à 14x avec zoom continu facilite la lecture de vos livres, journaux, revue mais d'admirez vos photos, vos timbres...

Il est **léger** (300g) et grâce à sa **housse de transport**, vous l'emporterez partout avec vous !

Unique sur une loupe électronique, Ruby XL HD dispose d'une **fonction lignage/fenêtrage** qui permettra de lire encore plus facilement en ciblant la zone du texte !

Envie de **sauvegarder un document important** ? Ruby XL HD a une mémoire qui stocke tous les supports pour vous (jusqu'à 80 images). Branchez le câble USB et exportez les images vers votre ordinateur.

## 14 jours à l'essai chez vous

Achetez ce produit et testez-le pendant 14 jours en situation réelle, chez vous, au travail, en déplacement., pour vous faire une opinion. S'il ne vous convenait pas, il vous suffit de nous le faire savoir par email, et de nous le retourner afin de vous le faire rembourser.

Pour en savoir plus, [consultez nos conditions générales de vente.](#)

# Informations sur la charge et l'utilisation des batteries

Les batteries contenues dans les produits de type Compact plus ou Ruby (comme toutes les batteries fournies dans les téléphones portables et autres appareils de ce genre) sont prévues pour un certain nombre de charges. Ce nombre de charges est variable en fonction des produits, des batteries en elles-mêmes et également des variables ci-dessous :

- Un usage très intensif de l'appareil (plusieurs heures par jour et donc plusieurs charges par jour) réduira le nombre de charges initial.
- L'appareil reste inutilisé et donc sans charge de la batterie pendant de longue période, le nombre de charges sera là aussi réduit.
- La batterie n'est pas chargée et déchargée en totalité de façon régulière.
- La tension électrique fournie par l'installation électrique du client n'est pas stable.

Le changement régulier de ces batteries ne constitue donc pas un défaut de l'appareil.

Les batteries et le chargeur d'origine sont garantis 1 an.

## Double garantie CECIAA 4 ans Casse & Panne

Ce produit peut bénéficier de la [double garantie CECIAA 4 ans - Casse & Panne](#) :

- Cette garantie couvre la casse ou la panne de votre appareil pendant 4 années.
- Elle prévoit la réparation de l'appareil, voire le remplacement si besoin (une franchise reste à la charge du client dans les 2 cas).
- Elle inclut également le prêt d'un appareil aux fonctionnalités similaires en cas d'immobilisation supérieure à 7 jours.
- La double-garantie Ceciaa 4 ans Casse & Panne inclut [l'assurance prêt](#).

## Assurance prêt

- Cette [garantie prêt](#) prévoit le prêt d'un appareil aux fonctionnalités similaires en cas d'immobilisation supérieure à 7 jours.
- La souscription est conditionnée à la signature d'un contrat.

## Caractéristiques

- **Grossissement et caméra** : 2x à 14x zoom continu et 5 megapixel autofocus.
- **Mode d'image** : couleurs naturelles, positif & négatif + 20 modes personnalisables.
- **Fonctionnalités** : lignage, fenêtrage, capture d'image.
- **Mémoire** : 80 images & Connexion PC possible via USB.
- **Batterie** : batterie rechargeable au Lithium-ion polymère .
- **Autonomie** : 3 heures d'utilisation continue.
- **Recharge** : 3 heures.
- **Écran** : 5 pouces (12.7 cm.) LCD 16:9.
- **Dimensions** : 13.8 cm. x 8.8 cm. x 2 cm.
- **Poids** : 300 g.
- **Fourni avec** : sacoche de transport, dragonne, câble USB.

## Préconisations

## Avantages

- Large écran.
- Poignée rétractable.
- Facile d'utilisation.
- Large plage de grossissement.

## Limitations

- Le système de capture d'image peut paraître compliqué.

## Remboursement sécurité sociale

CECIAA est référencée par l'Assurance Maladie, ainsi toutes nos vidéoloupes peuvent être remboursées **en partie** par la Sécurité Sociale.

La sécurité sociale peut participer à hauteur de 762,25€ maximum pour l'achat d'une vidéoloupe - code LPP 7274692 (tous les 5 ans), pour en bénéficier 3 conditions :

1. La participation de la sécurité sociale ne s'adresse **qu'aux enfants et adolescents atteint d'amblyopie avant leur 20e anniversaire** si leur acuité visuelle du meilleur œil avec la meilleure correction possible est inférieure à 4/10 ou si leur champ visuel est inférieur à 20°.
2. Il faut avoir louer la vidéoloupe **pendant 3 mois avant l'achat** de la Vidéoloupe (tarif de location = 8% par mois). Le montant des 3 mois de location pourra être déduit de l'achat de la vidéoloupe.  
La location peut être prise en charge par la sécurité sociale. Participation maximale de la CPAM de 4,57€/semaine de location (code LPP : 2289571).
3. Avoir une **prescription** de son ophtalmologue.

### Comment obtenir cette prise en charge de l'Assurance Maladie ?

Au moment de passer commande sur [ceciaa.com](http://ceciaa.com), cochez l'option "**demande de feuille de remboursement**".

Une fois votre produit reçu, notre service client vous adressera par courrier votre facture accompagnée de votre feuille de soin.

Pour obtenir le remboursement : il faudra adresser à votre CPAM : la prescription médicale de votre médecin ; la facture CECIAA et la feuille de soin.

### Quelle prise en charge par une mutuelle pour une vidéoloupe ?

Certaines mutuelles peuvent aussi prendre en charge une partie ou intégralement l'achat de vidéoloupe.

## Généralités sur les vidéo-loupes de poche et vidéo-loupes électroniques

Les vidéo-loupes de poches sont des minis télé-agrandisseurs.

Ces appareils portables s'utilisent dans toutes les activités quotidiennes.

Principalement destinés à la lecture ponctuelle, il n'est pas rare de voir des personnes atteintes d'un début de DMLA, utiliser ce type d'appareil en lecture prolongée, car leur besoin en grossissement



est inférieur à 10X.

Comparativement à une loupe optique, l'image est nette et non déformée.

L'ergonomie de ces produits se développe de plus en plus, pour preuve : certaines vidéo-loupes s'utilisent avec un manche, comme les loupes à main.

Les loupes électroniques sont de taille moyenne (taille de la paume de la main), elles sont destinées aux malvoyants qui souhaitent avoir un appareil transportable ou peu encombrant, dont le grossissement peuvent être supérieurs à 10X, tout en offrant une bonne qualité d'image.

**Il est important de bien définir les activités que vous souhaitez réaliser avec un tel produit, afin que cet appareil corresponde au maximum à vos attentes. N'hésitez pas à nous contacter pour faire votre choix.**

---

31, cours des Juilliottes - 94700 MAISONS-ALFORT

Tél. : 01 43 62 14 62 - Fax : 01 43 62 14 60

Agences Lyon : Tél./Fax : 04 78 60 73 29 - Marseille : Tél. : 04 91 33 95 91

E-Mail : [service.commercial@ceciaa.com](mailto:service.commercial@ceciaa.com) - Site Web : [www.ceciaa.com](http://www.ceciaa.com)





# Vidéoloupe de poche Clover3

Ref: clover3

---

**Clover3 est une loupe vidéo de poche avec un écran LCD de 3,5 pouces, elle est intelligente, ergonomique et facile à utiliser.**

---

## Description

La loupe électronique Clover3 s'utilise **à plat sur une table**. Elle propose **10 modes de couleur** et une plage de grossissement de **3,8x à 16x**.

## Points forts de la vidéoloupe Clover3

- **Écran TFT 3,5 pouces.**
- **Bouton 3-en-un** simple d'utilisation.
- **Plage de grossissement** : 3,8 - 16x.
- Retour rapide au mode **True Color**.
- Système d'éclairage breveté de **protection des yeux**.
- De **taille parfaite pour loger dans une poche**.
- Compatible **micro-USB**.
- Caméra **vision de près** de haute qualité.
- **10 modes de couleur**.
- **Rétroaction sonore** du bouton marche/ arrêt.
- **Luminosité réglable**.
- **Éclairage LED**.
- **Gel de l'image**, navigation intelligente dans les images gelées agrandies.
- **Mise hors tension automatique** après 3 minutes d'inactivité.
- Support d'écriture **intégré**.
- Système de **mémoire automatique** : enregistrement du dernier en utilisant le réglage, y compris le mode de visualisation, le grossissement, le bip, etc.
- **Indication d'état** (batterie, mode courant).

## DOUBLE GARANTIE CECIAA 4 ANS CASSE & PANNE

Ce produit peut bénéficier de la [double garantie CECIAA 4 ans - Casse & Panne](#) :

- Cette garantie couvre la casse ou la panne de votre appareil pendant 4 années.
- Elle prévoit la réparation de l'appareil, voire le remplacement si besoin (une franchise reste à la charge du client dans les 2 cas).
- Elle inclut également le prêt d'un appareil aux fonctionnalités similaires en cas d'immobilisation supérieure à 7 jours.

- La double-garantie Céciaa 4 ans Casse & Panne inclut l'[assurance prêt](#).

## ASSURANCE PRÊT

- Cette [garantie prêt](#) prévoit le prêt d'un appareil aux fonctionnalités similaires en cas d'immobilisation supérieure à 7 jours.
- La souscription est conditionnée à la signature d'un contrat.

### Caractéristiques

- Écran TFT 3,5".
- Caméra visio de près.
- Plage de grossissement : 3,8-16x.
- Batterie Li rechargeable, 3,3 heures d'utilisation continue.
- Adaptateur secteur : Micro USB EU / AU / US / UK / JP ; Entrée: 110-240V ; Sortie: 5V / 1A.
- Certificats : CE; FCC; RoHS.
- Dimensions : 90 x 72 x 18 mm.
- Poids : 100 g.

### Préconisations

## Remboursement sécurité sociale

CECIAA est référencée par l'Assurance Maladie, ainsi toutes nos vidéoloupes peuvent être remboursées **en partie** par la Sécurité Sociale.

La sécurité sociale peut participer à hauteur de 762,25€ maximum pour l'achat d'une vidéoloupe - code LPP 7274692 (tous les 5 ans), pour en bénéficier 3 conditions :

1. La participation de la sécurité sociale ne s'adresse **qu'aux enfants et adolescents atteint d'amblyopie avant leur 20e anniversaire** si leur acuité visuelle du meilleur œil avec la meilleure correction possible est inférieure à 4/10 ou si leur champ visuel est inférieur à 20°.
2. Il faut avoir louer la vidéoloupe **pendant 3 mois avant l'achat** de la Vidéoloupe (tarif de location = 8% par mois). Le montant des 3 mois de location pourra être déduit de l'achat de la vidéoloupe.  
La location peut être prise en charge par la sécurité sociale. Participation maximale de la CPAM de 4,57€/semaine de location (code LPP : 2289571).
3. Avoir une **prescription** de son ophtalmologue.

### Comment obtenir cette prise en charge de l'Assurance Maladie ?

Au moment de passer commande sur [ceciaa.com](#), cochez l'option "**demande de feuille de remboursement**".

Une fois votre produit reçu, notre service client vous adressera par courrier votre facture accompagnée de votre feuille de soin.

Pour obtenir le remboursement : il faudra adresser à votre CPAM : la prescription médicale de votre médecin ; la facture CECIAA et la feuille de soin.

### Quelle prise en charge par une mutuelle pour une vidéoloupe ?

Certaines mutuelles peuvent aussi prendre en charge une partie ou intégralement l'achat de vidéoloupe.

## Généralités sur les vidéoloupes de poche et loupes électroniques

Les vidéo-loupes de poches sont des minis télé-agrandisseurs.

Ces appareils transportables s'utilisent dans toutes les activités quotidiennes.

Principalement destinés à la lecture ponctuelle, il n'est pas rare de voir des personnes atteintes d'un début de DMLA, utiliser ce type d'appareil en lecture prolongée, car leur besoin en grossissement est inférieur à 10X.

Comparativement à une loupe optique, l'image est nette et non déformée.

L'ergonomie de ces produits se développe de plus en plus, pour preuve : certaines vidéo-loupes s'utilisent avec un manche, comme les loupes à main.

Les loupes électroniques sont de taille moyenne (taille de la paume de la main), elles sont destinées aux malvoyants qui souhaitent avoir un appareil transportable ou peu encombrant, dont le grossissement peuvent être supérieurs à 10X, tout en offrant une bonne qualité d'image.

**Il est important de bien définir les activités que vous souhaitez réaliser avec un tel produit, afin que cet appareil corresponde au maximum à vos attentes. N'hésitez pas à nous contacter pour faire votre choix.**

---

31, cours des Juilliottes - 94700 MAISONS-ALFORT  
Tél. : 01 43 62 14 62 - Fax : 01 43 62 14 60  
Agences Lyon : Tél./Fax : 04 78 60 73 29 - Marseille : Tél. : 04 91 33 95 91  
E-Mail : [service.commercial@ceciaa.com](mailto:service.commercial@ceciaa.com) - Site Web : [www.ceciaa.com](http://www.ceciaa.com)



# Vidéoloupe EyeK 3.5

Ref: eyek3.5

**Une vidéoloupe simple efficace avec un prix accessible pour déficient visuel malvoyant.**

**Livraison Colissimo La Poste gratuite.**

## Description

De longs moments de lecture et une facilité d'utilisation

- L'écran 3.5" de la loupe électronique EyeK pour malvoyant affiche une **image vive** et des **textes précis**.
- La caméra centralisée permet une lecture **facile** et **intuitive**.
- Design facile à utiliser : **seulement 3 boutons**.
- **Support détachable** pour permettre de longs moments de lecture.

## Double garantie CECIAA 4 ans Casse & Panne

Ce produit peut bénéficier de la [double garantie CECIAA 4 ans - Casse & Panne](#) :

- Cette garantie couvre la casse ou la panne de votre appareil pendant 4 années.
- Elle prévoit la réparation de l'appareil, voire le remplacement si besoin (une franchise reste à la charge du client dans les 2 cas).
- Elle inclut également le prêt d'un appareil aux fonctionnalités similaires en cas d'immobilisation supérieure à 7 jours.
- La double-garantie Ceciaa 4 ans Casse & Panne inclut l'[assurance prêt](#).

## Assurance prêt

- Cette [garantie prêt](#) prévoit le prêt d'un appareil aux fonctionnalités similaires en cas d'immobilisation supérieure à 7 jours.
- La souscription est conditionnée à la signature d'un contrat.

## Caractéristiques

- Écran 3.5" TFT.
- Plage de grossissement : 1.2x - 36x.

- 7 modes de couleur.
- Fonction gel d'image.
- 4 heures de lecture.
- Poids : 120 g.
- Support de lecture détachable.
- Dimensions : 105 x 72 x 17 mm.
- Réglage de la luminosité.

### Préconisations

## Remboursement sécurité sociale

CECIAA est référencée par l'Assurance Maladie, ainsi toutes nos vidéoloupes peuvent être remboursées **en partie** par la Sécurité Sociale.

La sécurité sociale peut participer à hauteur de 762,25€ maximum pour l'achat d'une vidé loupe - code LPP 7274692 (tous les 5 ans), pour en bénéficier 3 conditions :

1. La participation de la sécurité sociale ne s'adresse **qu'aux enfants et adolescents atteint d'amblyopie avant leur 20e anniversaire** si leur acuité visuelle du meilleur œil avec la meilleure correction possible est inférieure à 4/10 ou si leur champ visuel est inférieur à 20°.
2. Il faut avoir louer la vidé loupe **pendant 3 mois avant l'achat** de la Vidé loupe (tarif de location = 8% par mois). Le montant des 3 mois de location pourra être déduite de l'achat de la vidé loupe.  
La location peut être prise en charge par la sécurité sociale. Participation maximale de la CPAM de 4,57€/semaine de location (code LPP : 2289571).
3. Avoir une **prescription** de son ophtalmologue.

### Comment obtenir cette prise en charge de l'Assurance Maladie ?

Au moment de passer commande sur [ceciaa.com](http://ceciaa.com), cochez l'option "**demande de feuille de remboursement**".

Une fois votre produit reçu, notre service client vous adressera par courrier votre facture accompagnée de votre feuille de soin.

Pour obtenir le remboursement : il faudra adresser à votre CPAM : la prescription médicale de votre médecin ; la facture CECIAA et la feuille de soin.

### Quelle prise en charge par une mutuelle pour une vidé loupe ?

Certaines mutuelles peuvent aussi prendre en charge une partie ou intégralement l'achat de vidé loupe.

## Généralités sur les vidéo-loupes de poche et vidéo-loupes électroniques :

Les vidéo-loupes de poches sont des minis télé-agrandisseurs. Ces appareils transportables s'utilisent dans toutes les activités quotidiennes.

Principalement destinés à la lecture ponctuelle, il n'est pas rare de voir des personnes atteintes d'un début de DMLA, utiliser ce type d'appareil en lecture prolongée, car leur besoin en grossissement est inférieur à 10X.

Comparativement à une loupe optique, l'image est nette et non déformée.

L'ergonomie de ces produits se développe de plus en plus, pour preuve : certaines vidéo-loupes s'utilisent avec un manche, comme les loupes à main.



Les loupes électroniques sont de taille moyenne (taille de la paume de la main), elles sont destinées aux malvoyants qui souhaitent avoir un appareil transportable ou peu encombrant, dont le grossissement peuvent être supérieurs à 10X, tout en offrant une bonne qualité d'image.

**Il est important de bien définir les activités que vous souhaitez réaliser avec un tel produit, afin que cet appareil corresponde au maximum à vos attentes. N'hésitez pas à nous contacter pour faire votre choix.**

## Avis Ceciaa concernant la Vidéo Loupe Eye-K 3.5

Cette vidéo-loupe de poche est un appareil d'entrée de gamme, elle est principalement destinée au malvoyant nécessitant un faible grossissement (4 à 8X).

Bien que l'image manque de luminosité, la qualité de celle-ci est correcte lorsque l'appareil est déplacé notamment grâce l'utilisation de son pied de lecture.

Cette vidéo-loupe n'est pas destinée à une lecture prolongé, compte tenu de la petite taille de son écran. Il s'agit plus un produit d'appoint pour une personne qui possède déjà un télé-agrandisseur.

La Eye-K 3.5 pourra être utilisé pour lire ponctuellement un tarif dans un magasin ou trier sa monnaie chez un commerçant.

---

31, cours des Juilliottes - 94700 MAISONS-ALFORT  
Tél. : 01 43 62 14 62 - Fax : 01 43 62 14 60  
Agences Lyon : Tél./Fax : 04 78 60 73 29 - Marseille : Tél. : 04 91 33 95 91  
E-Mail : [service.commercial@ceciaa.com](mailto:service.commercial@ceciaa.com) - Site Web : [www.ceciaa.com](http://www.ceciaa.com)